



# Q5

Audi Q5 | Q5 hybrid quattro  
Audi SQ5 TDI

Vorsprung durch Technik **Audi** 



**Dans la fenêtre : codes QR Audi**

Faites l'expérience Audi de manière encore plus directe : téléchargez une application QR sur votre smartphone et scannez ensuite le code QR ou saisissez le lien indiqué sur votre navigateur.



Vous trouverez les équipements des voitures figurant sur les photos à la page 118.  
 Vous trouverez les valeurs de consommations et d'émissions CO<sub>2</sub> à partir de la page 102.

Page			
<b>Fascination</b>			
4	Audi Q5	22 Audi SQ5 TDI	
<b>Technique</b>			
36	Innovations	42 quattro®	48 Dynamique
38	Audi ultra	44 Performance	50 Systèmes d'assistance
40	Audi connect	46 hybrid	52 Simplicité
<b>Equipements</b>			
56	Suggestions	72 Audi exclusive line	89 Design
58	Modèle S	74 Audi exclusive	89 Volants/Commandes
60	Audi SQ5 TDI plus	76 Peintures	90 Confort
62	Audi ultra	78 Jantes/Pneus	92 Infotainment
64	Moteurs	80 Sièges	95 Systèmes d'assistance
66	S line	85 Ciel de pavillon	96 Technique/Sécurité
68	Audi design selection	86 Applications décoratives	97 Contrat de garantie Audi
70	Packs Equipement	88 Eclairage	
<b>Divers</b>			
98	Accessoires d'Origine Audi	108 Dimensions	120 Fascination Audi
102	Caractéristiques techniques	110 Index	





## **Remettre les choses en question. Changer les choses. Une nouvelle forme d'intelligence.**

Chaque nouvelle génération se crée de nouveaux idéaux. Les choses changent, que ce soit sur le plan du travail, des loisirs ou de la famille. Heureusement d'ailleurs ! En effet, c'est seulement grâce aux changements qu'une nouvelle manière de penser peut naître.

Audi a toujours suivi cette maxime et a construit des voitures qui ont servi de références aux autres. Une de ces voitures est l'Audi Q5. Elle veut convaincre plutôt que persuader ; elle est efficace sans renoncer au plaisir de conduite, elle est sportive sans être déraisonnable. Elle allie des technologies ingénieuses à des qualités traditionnelles telles que l'intelligence, le confort et la puissance. Avec l'Audi Q5, découvrez une forme avant-gardiste de mobilité.

Vous trouverez les valeurs de consommations et d'émissions CO<sub>2</sub> à partir de la page 102.

# Q5



## Sans fard. Beaucoup de caractère. De nouvelles perspectives.

Le design prononcé et marquant de l'Audi Q5 saute aux yeux : les feux arrière très espacés confèrent à la voiture un caractère bien trempé. Ces feux arrière sont disponibles avec LED lorsqu'ils sont associés aux projecteurs Xénon plus en option et sont dotés d'un bandeau d'éclairage distinct. Le diffuseur arrière particulièrement extraverti, ainsi que les sorties d'échappement au profil aplati en bas accentuent la virilité du hayon.

Pratique et attrayant : le hayon englobant avec baguette décorative en chrome. Il donne non seulement à l'arrière du véhicule une allure très caractéristique, mais il facilite surtout le chargement et le déchargement du coffre aux dimensions exceptionnelles. Les rampes de pavillon anodisées de conception monobloc sans interstices et les barres transversales amovibles correspondantes font partie de l'équipement de série.

Vous trouverez les valeurs de consommations et d'émissions CO<sub>2</sub> à partir de la page 102.







Avec ses lignes bien définies et ses surfaces lisses, un capot moteur d'apparence tridimensionnelle, l'Audi Q5 dégage une impression de sportivité et d'élégance. Et sa ligne démontre sa présence : avec sa longueur de 4 629 mm et sa largeur de 1 898 mm, elle attire tous les regards. Grâce, entre autres, à sa silhouette digne d'un coupé, elle bénéficie des meilleures valeurs Cx de sa catégorie. Sa puissance est également immédiatement perceptible : les jantes 20 pouces en aluminium coulé style 5 branches disponibles en option étincellent sous les arches de roues. Un grand nombre de jantes de 17 à 21 pouces vous offre des options de style.

Vous trouverez les valeurs de consommations et d'émissions CO<sub>2</sub> à partir de la page 102.





Une nouvelle interprétation de la physionomie typique d'Audi : la calandre Singleframe à la fabrication précise, en noir brillant avec entretoises verticales chromées, les phares antibrouillard avec cerclage chromé, les bordures noir brillant des prises d'air filigranes et les pare-chocs trapézoïdaux montrent que cette voiture a du caractère. De nombreux détails viennent rehausser cette impression : les rétroviseurs extérieurs rabattables électriquement disposent d'un clignotant à LED intégré. Les projecteurs Xénon plus en option disposent de feux diurnes à LED de couleur claire dont le bandeau d'éclairage marquant homogène est unique en son genre. En option, les projecteurs Xénon plus peuvent également être équipés du système adaptive light incluant feux de bifurcation qui éclaire le tracé des virages dès que vous les abordez.

Vous trouverez les valeurs de consommations et d'émissions CO<sub>2</sub> à partir de la page 102.





## Maîtriser la puissance. Rester mobile. Atteindre de nouveaux objectifs.

Puissants et efficaces : les moteurs de l'Audi Q5. Les moteurs TFSI se chargent de vous propulser vers l'avant de manière sportive, confortable et avec des valeurs de consommation attrayantes. Le moteur 2.0 TFSI est équipé du système de commande de soupapes Audi valvelift qui contribue à réduire la consommation de carburant. Les moteurs TDI sont équipés de la technologie Common Rail et se distinguent par leur grande régularité de fonctionnement, une remarquable acoustique et un comportement de conduite agile. L'ensemble des moteurs est équipé, en série, du système Start-Stop et de la récupération d'énergie. En d'autres termes : ils sont encore plus efficaces, sans pour autant compromettre votre plaisir de conduite.

Un trajet passionnant commence par de bons équipements. La direction assistée électromécanique de série travaille en fonction de la vitesse et assure un guidage extrêmement précis ainsi qu'un plus grand confort de direction. Par ailleurs, elle n'utilise de carburant que lorsque vous demandez une assistance de direction active.

La direction dynamique en option vous offre encore plus d'agilité pour des sensations de conduite optimales. Le châssis dynamique en revanche, assure une stabilité de conduite remarquable. Grâce à un réglage plus fin de la suspension et des amortisseurs, le châssis garantit un confort de roulage élevé et une conduite détendue sur les longs trajets – sans perte d'agilité.

Sur la bonne voie : la transmission intégrale permanente quattro vous assiste dans les virages, sur neige, sur chaussée mouillée et sur terrain accidenté. Outre la boîte mécanique traditionnelle, deux transmissions sont disponibles : la boîte à double embrayage S tronic et la boîte tiptronic à 8 rapports. Elles peuvent être commandées à l'aide des palettes de changement de vitesses montées sur le volant multifonction en option. Grâce à la boîte à double embrayage S tronic, la prochaine vitesse est déjà passée avant même que vous ne la choisissiez. Vous passez ainsi les rapports presque sans interruption perceptible de la puissance, de manière à la fois confortable et sportive.

Vous trouverez les valeurs de consommations et d'émissions CO<sub>2</sub> à partir de la page 102.



## Oublier le quotidien. Rester souverain. Etablir de nouvelles priorités.

Chaque parcours est différent, mais beaucoup sont difficiles. Le mieux est de se tenir prêt à affronter les situations inattendues. A bord de l'Audi Q5, vous bénéficiez de nombreuses innovations techniques qui vous permettront d'arriver à destination en toute sécurité.

L'appel de la nature ! Avec l'Audi Q5, partez à la conquête des terrains difficiles. Le système antiblocage des roues (ABS) est doté d'une fonction permettant d'améliorer la puissance de freinage offroad. Le contrôle de stabilisation électronique (ESC) vous assiste aussi loin des sentiers battus : ainsi, d'une simple pression de bouton, l'anti-patinage (ASR) assure une meilleure adhérence pour une stabilité maximale. Le régulateur de vitesse en option maintient la vitesse programmée du véhicule sur le plat comme en montagne ; le contrôle de descente de série prend cette fonction en charge en cas de descentes à pic.

Le système d'assistance adaptative cruise control disponible en option aide à maintenir la distance par rapport au véhicule qui précède. L'Audi pre sense front surveille l'environnement et avertit le conducteur d'un risque de collision avec un obstacle détecté à l'aide de signaux visuels et sonores et en donnant si nécessaire un coup de frein brutal. A des vitesses inférieures à 30 km/h, il entraîne une décélération complète.

D'autres systèmes d'assistance peuvent venir équiper l'Audi Q5 en option : l'assistant de changement de trajectoire Audi side assist et l'assistant de maintien de trajectoire Audi active lane assist, qui intervient en corrigeant doucement le mouvement du volant. L'Audi parking system plus indique à l'aide de signaux visuels à l'écran et sonores la distance à l'avant et à l'arrière, selon le sens de la marche. Si vous le souhaitez, vous pouvez avoir recours à l'assistance de l'Audi parking system plus avec caméra de recul.

Vous trouverez les valeurs de consommations et d'émissions CO<sub>2</sub> à partir de la page 102.





## Plus d'espace. Plus d'exigences. De nouvelles possibilités.

Conduire de manière détendue tout en gardant le contrôle : une évidence dans l'Audi Q5.

Les instruments disposés de manière ergonomique sur le tableau de bord fournissent au conducteur de multiples informations importantes, visibles au premier coup d'œil. Le système d'information du conducteur en option aide activement à économiser du carburant. De même, la recommandation de repos intégrée analyse le comportement routier du conducteur et lui recommande de faire des pauses lors de longs trajets.

La navigation MMI plus avec affichage de cartes 3D en option offre l'accès à différentes sources audio. Combinée à l'Audi connect incluant téléphone de voiture en option, un hotspot WiFi est également disponible. Vous trouverez de plus amples informations sur l'Audi connect à la page 94.

Le son des systèmes audiophoniques flattera vos oreilles. Vous pouvez écouter de la musique à partir de votre iPod ou d'un support USB par le biais de la prise d'entrée AUX (à partir de l'autoradio concert) ou de l'Audi music interface en option. Pour un plaisir musical absolu, il existe le système audiophonique Bang & Olufsen en option.

Depuis votre position d'assise surélevée, vous jouissez d'une vue admirable sur la route, en toute sérénité. Les tissus doux ou le cuir précieux disponible en option exhalent une sensation de bien-être. Les dossiers de la banquette arrière sont inclinables et peuvent être rabattus depuis le coffre par un déverrouillage à distance. Et le toit panoramique en verre disponible en option confère une nouvelle impression d'espace et vous offre une vue dégagée sur le ciel, il vous garantit si besoin une arrivée d'air frais confortable.

Vous trouverez les valeurs de consommations et d'émissions CO<sub>2</sub> à partir de la page 102.





Le volume de chargement généreux permet de transporter pratiquement tout ce dont vous avez besoin pour passer des vacances paisibles, faire d'amples achats ou partir spontanément en week-end. Le seuil de chargement bas facilite nettement le chargement. Tout aussi confortable : la largeur de chargement de 1 050 mm. Un compartiment de rangement\* supplémentaire se trouve sous le plancher de chargement ; celui-ci peut être équipé si vous le souhaitez d'un bac antialissures\*. La banquette arrière plus en option avec tunnel de chargement et la possibilité de coulissement de 100 mm dans le sens longitudinal augmentent encore le volume de chargement. De plus, celui-ci s'agrandit en abaissant entièrement la banquette arrière.

Vous trouverez les valeurs de consommations et d'émissions CO<sub>2</sub> à partir de la page 102.

\*Ne s'applique pas pour la Q5 hybrid quattro.







Un voyage à bord de l'Audi Q5 touche à sa fin, empreint d'un sentiment de confort, de sportivité, de détente et de dynamisme. L'Audi Q5 convainc par sa technique intelligente et ses nombreuses possibilités de personnalisation – parce que c'est à vous de décider de ce qui est important pour vous.

Vous trouverez les valeurs de consommations et d'émissions CO<sub>2</sub> à partir de la page 102.





# Puissance. Immédiate.



Faire de chaque journée une aventure. La voiture appropriée vous attend : l'Audi SQ5 TDI. Un SUV fonctionnel doté d'une technologie innovante et d'un design sportif style S. La SQ5 TDI incarne à sa manière notre « Vorsprung durch Technik » : elle est le premier modèle S équipé d'un moteur diesel. Lancez-vous dans une grande aventure.

Vous trouverez les valeurs de consommations et d'émissions CO<sub>2</sub> à la page 104.

# SQ5

Audi SQ5 TDI



# 650 Nm

## Spontanément.

La particularité du V6 3.0 TDI avec biturbo : il met son couple élevé de 650 Nm à disposition dès les bas régimes. Ce moteur déploie sa puissance de manière à la fois harmonieuse et dynamique sur toute la plage de régime. Il en résulte une accélération époustouflante.

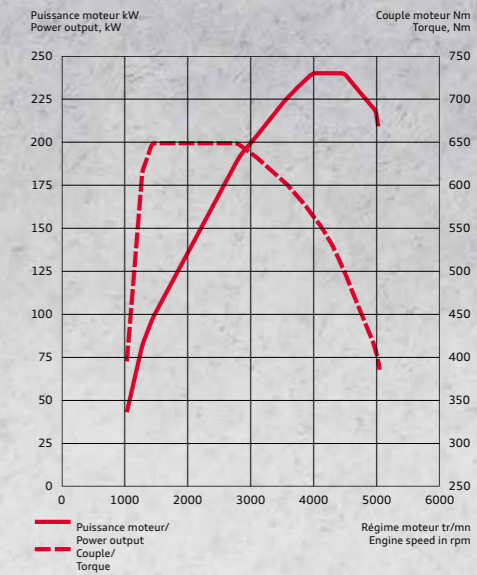

240 kW offrent à l'Audi SQ5 TDI une accélération de seulement 5,1 secondes pour le 0 à 100 km/h. Et comme il s'agit d'un moteur TDI, cette conduite agile est en plus particulièrement efficace. La transmission intégrale permanente quattro transmet la dynamique du moteur de manière intelligente : en combinaison avec la commande de couple sélective par roue, elle veille à ce que chaque roue reçoive l'impulsion exacte requise.

Vous trouverez les valeurs de consommations et d'émissions CO<sub>2</sub> à la page 104.





# Dynamique de conduite. A 8 rapports.

Se déplacer plus rapidement en consommant moins – la boîte tiptronic à 8 rapports le permet. Vous commandez son programme de commande dynamique (DSP) à l'aide du levier de vitesses ou des palettes de changement de vitesses sous le volant. En mode automatique, vous pouvez choisir entre les programmes D (Drive) et S (Sport) pour personnaliser davantage votre conduite.

Grâce à l'Audi drive select proposé en option, vous pouvez également fixer vous-même les points de passage de vitesses et le caractère de votre véhicule selon vos envies. Le châssis S particulièrement ferme accentue votre conduite sportive.

Vous trouverez les valeurs de consommations et d'émissions CO<sub>2</sub> à la page 104.





**Fascination.**

**Instantanée.**







Les connaisseurs reconnaissent immédiatement l'affiliation du véhicule à la famille S : par exemple par les doubles entretoises chromées horizontales de sa calandre gris platine, ses emblèmes SQ5 apposés sur la calandre et à l'arrière, ou ses étriers noirs à l'avant avec l'inscription SQ5 visibles au travers des jantes de 20 pouces. La peinture à effet cristal noir panthère impressionne par sa splendeur particulière. Les rétroviseurs extérieurs style aluminium, les feux diurnes à LED des phares Xénon plus et les doubles sorties d'échappement ovales à double flux apportent une touche dynamique supplémentaire.

Vous trouverez les valeurs de consommations et d'émissions CO<sub>2</sub> à la page 104.





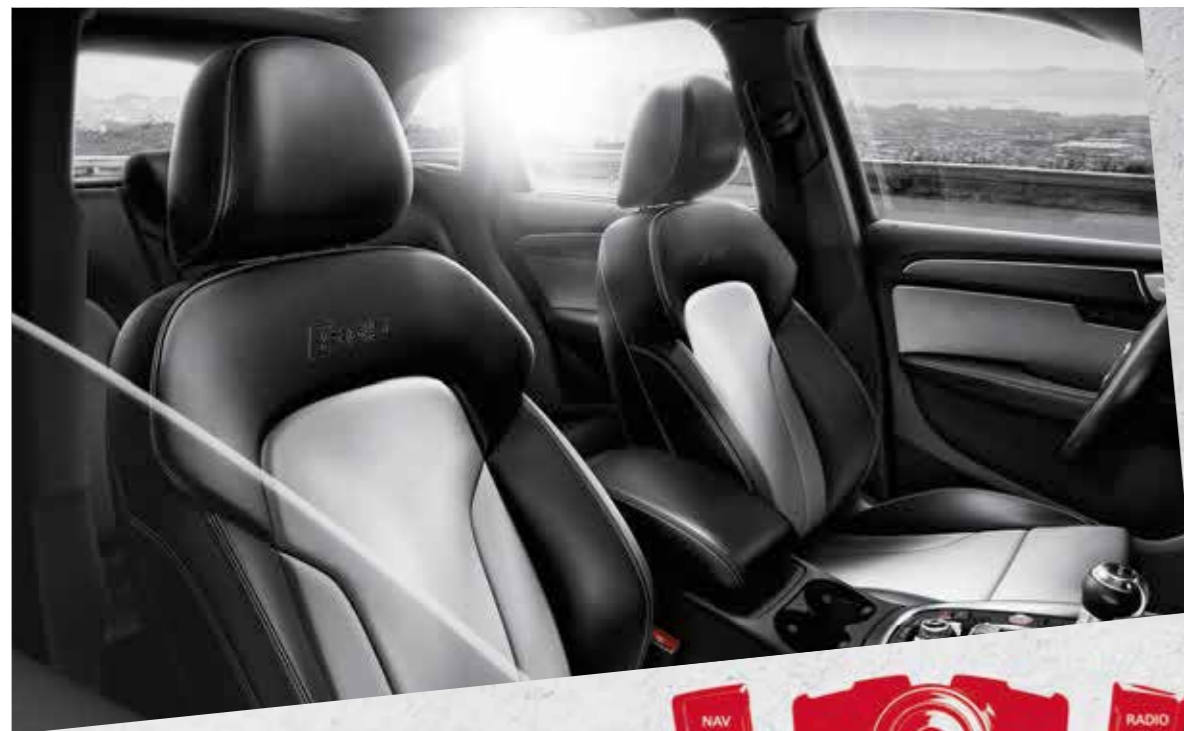

Le siège Sport proposé en option en cuir Nappa fin avec estampillage SQ5 offre un confort et un maintien supérieurs. Avec le volant Sport multifonction en cuir style 3 branches, vous gardez l'Audi SQ5 TDI bien en main. Il est orné d'un emblème SQ5 et de surpiqûres contrastées ; en option, il est aplati en bas. Toujours dans le champ de vision : l'écran de l'interface multimédia MMI. Avec la navigation MMI plus avec affichage de cartes 3D en option, vous avez accès à différentes sources audio. En option, vous disposez avec l'Audi connect incluant téléphone de voiture d'un accès Internet sans fil au moyen d'un hotspot WiFi. Sans oublier bien sûr les nombreux services proposés par l'Audi connect. Vous trouverez de plus amples informations à ce sujet à la page 94.

L'instrument combiné spécifique au modèle S comprend : cadran gris, aiguilles blanches, moyeu d'aiguille ainsi que palettes de changement de vitesses du volant Sport multifonction en cuir style 3 branches en style aluminium. Les pédales et le repose-pied sont en acier inoxydable. Les applications décoratives sont proposées de série en aluminium brossé mat pour une allure noble ou en option, dans un style tout nouveau et captivant, en aluminium/bois Beaufort noir. Elles sont également disponibles en option en carbone Atlas ou piano laqué noir.

Vous trouverez les valeurs de consommations et d'émissions CO<sub>2</sub> à la page 104.



# Atmosphère.

# Omniprésente.



# Enthousiasme.

Sans cesse.









Audi ultra

# Combinaison parfaite.

## L'avenir des technologies efficaces.

Construire une Audi est une tâche extrêmement complexe. Cependant un principe très simple vaut pour tous les modèles : tous les composants du véhicule s'emboîtent avec précision pour créer des synergies permettant de réduire les émissions. En suivant ce principe, Audi lança à la fin des années 80, la construction légère Audi et le révolutionnaire Audi Space Frame (ASF®) pour atteindre aujourd'hui ce qu'on nomme l'inversion de la spirale du poids : chaque composant de la construction légère influence d'autres composants qui à leur tour peuvent être réduits dans leur dimension. De cette façon, les formes et matériaux existants sont continuellement améliorés en termes de fonctionnalité, de poids toujours plus léger et de processus de production. Pour rendre nos véhicules toujours plus efficaces et écologiques. En outre, un nombre croissant de technologies efficaces sont intégrées dans les modèles Audi. Comme le système de récupération ou le système Start-Stop. Ou des moteurs haute technologie modernes et efficaces. Pour une dynamique de conduite accrue, une compression élevée, une combustion plus efficace et moins d'émissions de CO<sub>2</sub>. Le concept Audi ultra illustre tout cela. Aujourd'hui et à l'avenir – vers une mobilité aux émissions de CO<sub>2</sub> toujours plus faibles.

### >>> Aérodynamique

Moins de résistance à l'avancement, plus d'efficacité. Grâce à un agencement aérodynamique conséquent des lignes du véhicule, du soubassement du véhicule et des lèvres de becquet – pour créer une efficacité aérodynamique parfaite. Sans oublier des pneus à résistance au roulement améliorée. Tout ceci testé dans la soufflerie Audi jusqu'à 300 km/h.

### >>> Compétence en construction légère

Moins de poids. Plus d'économie, de puissance et d'autonomie. La technologie de construction légère Audi. A l'origine, la construction légère fut utilisée pour la carrosserie avant de s'étendre aujourd'hui à presque tous les domaines. Elle rassemble au sein d'un concept général des matériaux innovants tels que l'aluminium et le magnésium, des principes de construction intelligents ainsi que des processus de production écologiques.

### >>> Compétence en transmission

Des valeurs d'efficacité améliorées grâce à un meilleur rapport de démultiplication de la transmission. Une offre de couple plus élevée permet un rapport de démultiplication plus long en particulier dans les rapports élevés. Pour des reprises puissantes à bas régime, ce qui contribue à réduire les consommations sans influencer ou à peine la performance de conduite et la sportivité.

### >>> Récupération

Freiner pour une conduite encore plus efficace. Avec la récupération de l'énergie de freinage. Une partie de l'énergie cinétique produite durant les phases de décélération ou de freinage est temporairement stockée dans la batterie du réseau de bord et utilisée lors des phases d'accélération – ce qui selon le cycle de conduite permet d'économiser jusqu'à 3 % du carburant.

### >>> Compétence moteurs

Propulsé avec puissance et efficacité. Par Audi ultra et les technologies efficaces du domaine des moteurs. Comme par exemple le système Audi valvelift qui contribue à une moindre consommation d'énergie du moteur ou la technologie clean diesel qui aide à réduire les émissions.



## Mobilité & Navigation

**POI** Recherche de points d'intérêt (POI) avec commande vocale  
Dans la banque de données de Google™<sup>1</sup>.

**Informations routières en ligne**  
Guidage dynamique par l'affichage d'informations de trafic en temps réel.

**Prix du carburant**  
Les stations-services les plus économiques à proximité de votre destination ou de votre emplacement.

**P** Places de parking  
Aide à trouver une place sur les parkings ou dans les garages souterrains. Avec, le cas échéant, indications des tarifs et des places libres.

## Communication

**Hotspot WiFi**  
Connecte vos appareils portables à Internet.



Si vous souhaitez expérimenter la diversité d'Audi connect, scannez ce code QR avec votre smartphone. Ou utilisez le lien suivant sur votre navigateur : [www.audi.com/audiconnectq5](http://www.audi.com/audiconnectq5)

<sup>1</sup> Google et le logo Google sont des marques déposées de Google Inc. <sup>2</sup> Ce service est inclus dans l'Audi connect incluant téléphone de voiture en option.

<sup>3</sup> La mémorisation de destinations via Google Maps nécessite un compte Google.

La disponibilité de données, l'affichage sur écran ainsi que les frais des services varient suivant le pays, le modèle, l'appareil portable utilisé et le tarif. Vous trouverez des informations complémentaires ainsi que des conseils d'utilisation à la page 94 et sur [www.audi.com/connect](http://www.audi.com/connect).



**Informations locales<sup>2</sup>**  
Affichage d'informations spécifiques au pays, par ex. l'obligation du port de la veste de sécurité ou celle d'une vignette ainsi que les limitations de vitesses en vigueur ; informations disponibles à tout moment sur le MMI sur simple pression d'un bouton.



**Navigation avec Google Earth™<sup>1</sup> et Google Street View™<sup>1</sup>**



Vous guide plus simplement jusqu'à votre destination grâce à des images aériennes et satellitaires en haute résolution, des photos et des saisies d'adresses.



**Mémorisation de destinations via myAudi ou Google Maps™<sup>1, 3</sup>**

La planification de vos destinations s'effectue confortablement sur demande depuis votre ordinateur personnel. myAudi et Google Maps™<sup>1</sup> assurent la transmission au véhicule de destinations de navigation individuelles. Lorsque vous démarrez, celles-ci sont téléchargées comme destination.

### myAudi – Votre centre de commande personnel

Vous permet, après avoir procédé à votre inscription sur [www.audi.com/myaudi](http://www.audi.com/myaudi), d'agencer et de gérer les services proposés par Audi connect et protégés par mot de passe, et de les configurer confortablement depuis votre maison.

# Audi connect.

## Audi connect

## L'avenir de la mobilité connectée.

Le monde vous offre un nombre infini de possibilités. Audi connect vous permet d'embarquer un grand nombre d'entre elles directement et en numérique dans votre Audi Q5. Sur simple pression d'un bouton. Des solutions adaptées à vos besoins individuels. Grâce à myAudi et aux services proposés par Audi connect dans votre Audi Q5. Dans de nombreux endroits au monde. Manipulation intuitive, simple et confortable.

### Infotainment



#### Météorologie

Bulletins météo et cartes de l'endroit souhaité.



#### Audi music stream

Accès à des stations de radio mondiales via l'application smartphone et la connexion WiFi ainsi qu'accès à la médiathèque du smartphone.



#### Bulletins d'informations en ligne

Articles et photos concernant les dernières informations mondiales.



#### Informations touristiques

Informations sur les curiosités à visiter – avec fonction d'enregistrement dans la destination de navigation.

Vous trouverez les valeurs de consommations et d'émissions CO<sub>2</sub> à partir de la page 102.



Etre maître de la route. Grâce à la répartition permanente de la force d'entraînement sur les quatre roues. L'essieu arrière est commandé de façon variable par un couplage hydraulique des lamelles. Toujours adapté à la situation, toujours sélectif. Découvrir une nouvelle stabilité de conduite, dynamique et agilité grâce au quattro et éviter les survirages et sous-virages. Pour une traction accrue et une motricité améliorée. Maîtriser chaque trajet. Sans jamais perdre de vue sa propre destination. Dans les virages. Sur les lignes droites. Sur toutes les chaussées. Pour une fascination durable. Sur la route et dans votre mémoire.



quattro®  
**Tracer  
des routes.**

*Avec le quattro®.*



Performance

# Puissance maximale. Utilisation maximale.

Chaque mouvement a une origine, quelque chose qui l'a entraîné, une idée. Les moteurs de votre Audi Q5 profitent également d'un allumage initial : une puissance accrue pour une consommation réduite. Nous combinons cette prétendue contradiction dans deux technologies d'entraînement révolutionnaires : TDI et TFSI. Découvrez les deux et optez pour celle qui vous convient le mieux.



## TDI®

Avec leur combinaison d'injection directe et turbo, les moteurs TDI d'Audi assurent une performance extraordinaire et ce, grâce à un couple élevé sur toute la plage de régime avec une montée en puissance uniforme. Réduction d'émissions et consommation tout aussi sobre. Et passionnément dynamique, pour que vous puissiez tirer le maximum de chaque trajet.



## TFSI®

La compression des moteurs TFSI d'Audi est particulièrement élevée. Résultat : une excellente efficacité pour une performance optimale. Le remplacement de la cylindrée par la suralimentation permet de réduire sensiblement la taille et le poids du moteur tout en gardant une dynamique impressionnante. Pour un déploiement de puissance qui vous subjuguera.



hybrid

# Accélérer en freinant.

Améliorer l'avancée à chaque freinage. Convertir l'énergie de freinage en efficacité de carburant. Temporairement stockée dans une batterie au lithium-ion. Puis utilisée de façon durable. Faire l'expérience de la mobilité efficiente. Au choix entièrement électrique. Jusqu'à 3 kilomètres à une vitesse constante de 60 km/h. Brièvement jusqu'à 100 km/h. Entièrement sans émission durant la récupération. Lorsque le moteur se trouve en mode de poussée, que le moteur à combustion est coupé et que seule la puissance de l'énergie cinétique est utilisée. Et ceci même jusqu'à une vitesse de 160 km/h. Egalement perceptible à travers le dynamisme puissant lors de l'accélération. Dès que le moteur à combustion et le moteur électrique travaillent conjointement. Pour une accélération plus agile, une élasticité plus élevée et un plaisir de conduire décuplé.



#### >>> Moteur à combustion

Le moteur 2.0 TFSI s'avère à la fois efficient et puissant dans le cadre des motorisations hybrides de l'Audi Q5 hybrid quattro. Ce puissant moteur de 155 kW dispose d'un couple amélioré, d'une injection directe d'essence, d'une turbocompression et du système Audi valvelift. En combinaison avec le moteur électrique également doté d'un couple élevé, il produit un dynamisme qui n'a rien à envier aux autres types de motorisations.

#### >>> Moteur électrique

Moteur de traction, alternateur et démarreur en un : le moteur électrique de 40 kW, compact et léger, de l'Audi Q5 hybrid quattro. Il est relié au vilebrequin par un débrayage et garantit ainsi une transmission directe de la puissance d'entraînement. Grâce au concept hybride en parallèle, vous faites l'expérience d'une performance convaincante de démarrage et d'accélération dans presque toutes les conditions de conduite. Le moteur à combustion et le moteur électrique fournissent ensemble une puissance de 180 kW.

#### >>> Batterie lithium-ion (refroidissement de batterie inclus)

Rouler par phases entièrement à l'électricité : grâce à la batterie lithium-ion de l'Audi Q5 hybrid quattro. Elle définit l'autonomie et la puissance de l'entraînement hybride et atteint une puissance accrue grâce à une densité énergétique supérieure. Elle convainc par ailleurs par son poids réduit et une construction compacte. Incluant refroidissement de batterie pour une plus longue durée de vie et une meilleure disponibilité du système hybride.



**>>> tiptronic**

La boîte automatique à 8 rapports avec programme de changement de rapport dynamique (DSP) assure un passage de vitesses plus rapide sans interruption perceptible de motricité.

**>>> S tronic®**

La boîte à double embrayage efficiente et sportive vous permet un passage rapide des rapports sans interruption perceptible de motricité.

**>>> Audi drive select**

L'Audi drive select vous permet d'adapter les caractéristiques de conduite des modèles Q5 en fonction de vos besoins. Sur simple pression d'un bouton. Réglage plus sportif, plus confortable, plus équilibré, plus économique ou mieux adapté à vos besoins individuels. A vous de choisir.

**>>> Direction dynamique**

La direction dynamique augmente la dynamique et le confort de conduite grâce à une régulation de la direction en fonction de la vitesse.

**>>> quattro®**

La transmission intégrale permanente répartit différemment la puissance motrice sur chaque roue en fonction de la situation pour obtenir une motricité et une dynamique supérieures.

**>>> Direction assistée électromécanique**

La direction assistée asservie à la vitesse procure des sensations précises même à vitesse élevée, elle vous assiste lors des manœuvres de contre-braquage et facilite le stationnement.

Dynamique

# Une dynamique

## qui ne vous lâche plus.

Montez à bord. Attachez votre ceinture. Démarrez le moteur. Peu importe votre destination, laissez-vous entraîner par la fascinante dynamique. Comme vous le savez, tous les chemins vous sont ouverts dans votre Audi Q5. Choisissez la direction. L'allure. La vitesse. Et savourez la liberté de disposer de réserves suffisantes pour tirer le maximum de chaque trajet.

Vous trouverez les valeurs de consommations et d'émissions CO<sub>2</sub> à partir de la page 102.

Vous trouverez les équipements de série et en option spécifiques à votre modèle dans l'index à partir de la page 110.



## Systèmes d'assistance

# Peu importe votre destination : un sentiment de sécurité vous accompagne.

## Grâce aux systèmes d'assistance de votre Audi.

Chaque trajet est différent. Cependant une chose reste la même dans tous les voyages : la sensation de protection transmise par chaque Audi. Tous les systèmes d'assistance au conducteur embarqués dans votre Audi Q5 vous assistent lors de votre conduite et vous procurent davantage de confort sur la route. Découvrez les systèmes d'assistance les plus importants.

### >>> adaptive cruise control

Surveille la circulation devant vous, freine ou accélère automatiquement pour préserver la distance requise et vous avertit à l'avance de la présence d'autres véhicules.

### >>> Audi side assist

Détecte les véhicules arrivant derrière vous et vous assiste lors d'un changement de voie.

### >>> Audi active lane assist

Détecte les bandes de roulement et vous aide à maintenir la trajectoire en corrigeant doucement le mouvement du volant.

### >>> Audi parking system plus avec caméra de recul

Assure une meilleure visibilité lors du stationnement et des manœuvres grâce à une représentation visuelle des zones devant et derrière le véhicule et à une image caméra sélectionnable incluant lignes directrices dynamiques pour l'arrière.

### >>> Contrôle de descente

Maintient constante la vitesse définie sur routes montagneuses.

### >>> Contrôle électronique de stabilisation (ESC) avec détection de barres de toit

Le système détecte automatiquement l'installation des barres de toit et adapte l'ESC en conséquence.



**>>> Audi connect**

Utilisez de façon rapide et confortable tous les services en option proposés par Audi connect avec la navigation MMI plus. La commande intuitive du MMI simplifie étonnamment l'accès à de nombreuses fonctions basées sur Internet.

**>>> Navigation**

Naviguez encore plus confortablement jusqu'à votre destination grâce à un affichage de cartes en 3D et à une représentation tridimensionnelle des curiosités et bâtiments avec la navigation MMI plus.

**>>> Car**

Commandez et modifiez les systèmes d'assistance au conducteur, les réglages du véhicule ainsi que les fonctions de la climatisation et du service de manière confortable et en quelques manipulations.

**>>> Téléphone**

Téléphonez en toute sécurité et confortablement grâce au dispositif mains libres : sélectionnez simplement votre locuteur parmi vos contacts dans le MMI ou composez le numéro de manière intuitive sur le MMI.

**>>> Média**

Feuilletez les couvertures de vos albums de musique sur toutes les sources médias disponibles telles que le Jukebox, les cartes SD insérées, l'Audi music interface ou les CD – ainsi que les DVD en combinaison avec la navigation MMI plus.



**Simplicité****Le MMI® – intelligent, individuel, intuitif.**

Condensé. Simple. Logique. L'interface multimédia (MMI – Multi Media Interface) redéfinit le monde de l'infodivertissement mobile. Téléphoner, naviguer ou accéder à Internet via Audi connect proposé en option : de manière hautement intuitive, extrêmement fonctionnelle et confortable – grâce notamment à la commande vocale de votre Audi Q5.





## Uniques, comme vous-même. Les possibilités d'équipements.

Sportivité, confort, design, fonctionnalité... peu importent les caractéristiques que vous recherchez pour votre Audi, une multitude de possibilités de personnalisation s'offre à vous. Les gammes d'équipement d'Audi sont nombreuses et de haute qualité, et peuvent être adaptées à vos besoins.



## Il existe plusieurs formes de caractère. En voici deux.

Qu'est-ce qui fait d'une Audi votre Audi ? Un équipement entièrement adapté à vos besoins. Vous disposez d'une multitude de possibilités pour apporter à votre véhicule la note de personnalisation dont vous avez envie. Davantage de sportivité ? Ou d'élégance ? Laissez-vous guider par votre inspiration.

### Audi Q5 bleu scuba métal avec peinture contrastée gris platine mat

Jantes en aluminium coulé style 5 branches en étoile

Sièges confort climatisés à l'avant  
en cuir Milano perforé gris titane

Tableau de bord gris acier

Applications décoratives aluminium satellite



### Audi Q5 brun maya métal avec peinture intégrale

Jantes en aluminium coulé style 5 branches en V

Sièges Sport à l'avant en cuir Nappa fin beige pistache

Tableau de bord beige truffe

Applications décoratives chêne Beaufort brun clair





## Voir et sentir la sportivité. Même à l'arrêt.

S synonyme de Sportivité. Votre Audi SQ5 TDI le prouve de façon impressionnante. Avec un équipement spécifique S complet. Pour un style dynamique. Un confort sportif. Et une performance souveraine. Vous avez par ailleurs la possibilité d'intensifier le facteur S. Avec des équipements en option qui passionnent au premier regard.



Vous trouverez les valeurs de consommations et d'émissions CO<sub>2</sub> à la page 104.

### Equipements spécifiques SQ5, disponibles de série

**Jantes en aluminium coulé style 5 branches parallèles**  
8,5 J x 20 avec pneus 255/45 R 20<sup>1</sup>,  
incluant bandes de roulement

**Etriers de frein, laqués noir**  
avec inscription SQ5 à l'avant

**Audi Singleframe**  
calandre en gris platine avec doubles entretoises  
chromées horizontales et emblème SQ5

**Pare-chocs avant**  
au design résolument sportif avec grilles d'entrée d'air  
à structure alvéolée et doubles entretoises chromées

**Boîtiers de rétroviseurs extérieurs**  
style aluminium

**Extensions de bas de caisse**  
laquées dans la couleur de carrosserie

**Diffuseur arrière**  
laqué gris platine, avec lame double couche style  
aluminium

**Sorties d'échappement**  
à double flux, 2 embouts chromés ovales à gauche  
et à droite

**Becquet de pavillon S**  
au design résolument sportif

### Pack Brillance

**Identification du modèle/Inscription**  
· Emblème SQ5 sur l'Audi Singleframe, le capot de  
coffre et la clé du véhicule  
· Inscription V6 T sur les ailes avant  
· Inscription TDI sur le capot de coffre

**Moulures de seuil et protection du seuil de chargement**  
moulures de seuil avec insert en aluminium avec inscrip-  
tion SQ5 et protection du seuil de chargement en acier  
inoxydable

### Pédalier et repose-pied en acier inoxydable

**Instrumentation**  
avec cadrans gris, aiguilles blanches et inscription SQ5  
sur le compte-tours ; balayage complet dynamique

### Système d'information du conducteur avec écran couleur

**Volant Sport multifonction en cuir style 3 branches  
style Q avec palettes de changement de vitesses  
style aluminium**  
avec emblème SQ5 et surpiqûres contrastées  
spécifiques S

**Pommeau de sélecteur de vitesses**  
avec emblème SQ5

### Sièges Sport à l'avant

**Sellerie en Alcantara/cuir noir ou argent lunaire/noir**  
avec estampillage SQ5 sur le dossier des sièges avant

### Sièges avant, réglables électriquement

### Appui lombaire à 4 axes pour les sièges avant

### Accoudoir central à l'avant

**Applications décoratives**  
aluminium brossé mat

### Ciel de pavillon en tissu noir

### Pack Eclairage

### Xénon plus incluant lave-phares

### Feux arrière à LED

### Transmission intégrale permanente quattro®

**Châssis Sport S**  
réglage plus dynamique des ressorts et amortisseurs,  
et rabaissement de 30 mm

### Equipements spécifiques SQ5, disponibles en option (extrait)

**Peinture dans les coloris spéciaux bleu Sepang nacré  
ou noir panthère cristal**

**Jantes en aluminium coulé Audi Sport  
style 5 branches doubles en étoile,  
 finition titane brillant, polies brillant<sup>2</sup>**  
8,5 J x 21 avec pneus 255/40 R 21<sup>1</sup>

**Jantes hiver en aluminium coulé  
style 5 branches parallèles**  
7 J x 19 avec pneus 235/55 R 19<sup>1</sup>

**Etriers de frein, laqués rouge**  
avec inscription SQ5 à l'avant

**Volant Sport multifonction en cuir style 3 branches  
aplati en bas, avec palettes de changement de vitesses  
style aluminium**  
avec emblème SQ5 et surpiqûres contrastées  
spécifiques S

**Touche moteur Start/Stop**  
avec anneau de couleur rouge (en combinaison avec la  
clé confort optionnelle)

**Selleries**  
· Cuir Nappa fin noir  
· Cuir Nappa fin argent lunaire/noir  
· Cuir Nappa fin rouge magma/noir  
· Cuir Nappa fin brun marronnier/noir  
tous avec surpiqûres contrastées et estampillage SQ5  
dans le dossier des sièges avant

**Applications décoratives**  
carbone Atlas

**Applications décoratives laquées de couleur  
Audi exclusive<sup>3</sup>**

### Audi drive select

**Direction dynamique**  
avec réglages spécifiques SQ5

<sup>1</sup>Vous trouverez les caractéristiques techniques des pneus à la page 107. <sup>2</sup>Veuillez consulter les spécificités concernant les jantes à la page 107. <sup>3</sup>Une offre de quattro GmbH.



## Une grande puissance. Aux lignes impressionnantes : l'Audi SQ5 TDI plus<sup>1</sup>.

L'Audi SQ5 TDI plus adopte une allure encore plus marquante – à tous les égards. Ses détails extérieurs haut de gamme laissent entrevoir sa dynamique qui se ressent particulièrement grâce au différentiel Sport quattro exclusif et à la puissance augmentée à 250 kW. La combinaison exclusive d'une puissance pure et d'une silhouette raffinée.



**Jantes en aluminium coulé Audi Sport style 10 branches en Y, noir brillant**  
8,5 J x 20 avec pneus 255/45 R 20<sup>2</sup>

**Pack Design cuir Nappa fin avec piquage en losange avec sièges Sport à l'avant**  
Surpiquûres contrastées en argent foncé

**Banquette arrière plus**

**Pack Brillance noir Audi exclusive<sup>3</sup>**  
apporte une touche noire au niveau de l'Audi Single-frame, du pare-chocs avant et des baguettes décoratives sur les vitres latérales (incluant rampes de pavillon)

**Boîtiers de rétroviseurs, barrette sur les poignées de portières, becquet de pavillon et diffuseur en noir brillant**

**Sorties d'échappement**  
à double flux avec design spécifique, 2 embouts chromés ovales à gauche et à droite

**Disponibles en option :**

**Jantes en aluminium coulé Audi Sport style 5 branches doubles en étoile noir brillant, polies brillant<sup>4</sup>**  
8,5 J x 21 avec pneus 255/40 R 21<sup>2</sup>

**Etriers de frein, laqués rouge**  
avec inscription SQ5 à l'avant

**Peinture dans toutes les couleurs de série/option**

**Peintures individuelles Audi exclusive**



## L'efficacité maximale possède son propre emblème chez Audi. L'Audi Q5 TDI ultra – le modèle le plus durable de la gamme.

Des technologies et mesures visant à réduire la consommation et les émissions tout en garantissant le plaisir de conduire – voici ce qui définit Audi ultra. De série sur chaque modèle Audi. L'objectif à long terme : une mobilité entièrement sans émissions. C'est ce qui nous pousse à développer de façon toujours plus conséquente. Par exemple des technologies d'entraînement toujours plus efficaces. Comme les moteurs diesel économiques. Et nous apposons notre emblème sur les plus durables d'entre eux. L'emblème ultra à l'arrière du modèle qui révèle que ce véhicule roule avec une efficacité portée au maximum. L'Audi Q5 2.0 TDI ultra jouit d'émissions de CO<sub>2</sub> mixtes à partir de 129 g/km. Et sans devoir pour autant renoncer à la dynamique typique des modèles Audi. Découvrez le modèle Audi Q5 ultra – un véhicule qui redéfinit la conduite efficace.

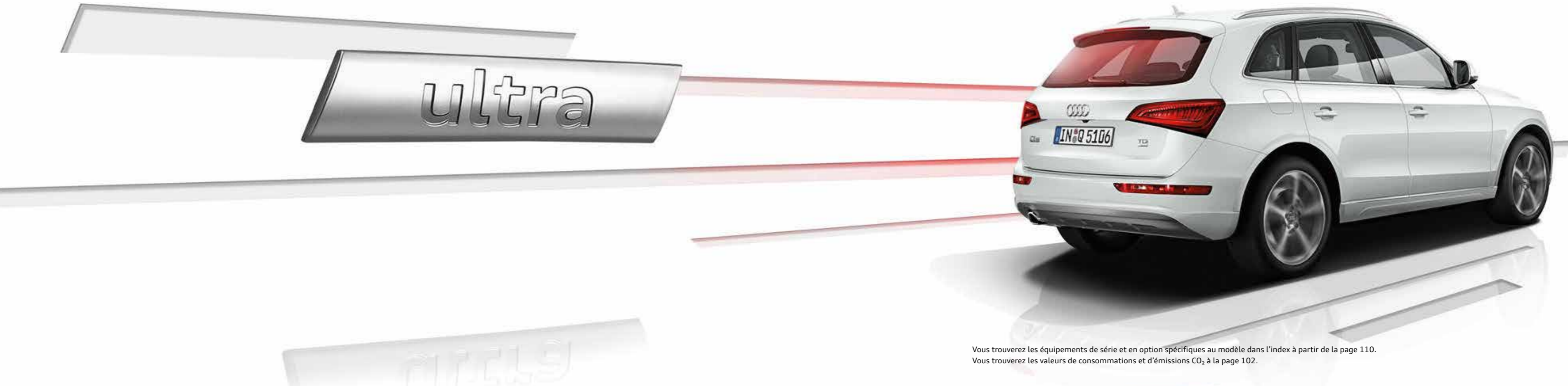

Vous trouverez les équipements de série et en option spécifiques au modèle dans l'index à partir de la page 110.  
Vous trouverez les valeurs de consommations et d'émissions CO<sub>2</sub> à la page 102.

Le **moteur 2.0 TDI ultra** doté de 110 kW émet en cycle mixte les taux d'émissions de CO<sub>2</sub> suivants : Audi Q5 à partir de 129 g/km.

La **version 2.0 TDI ultra** de l'Audi Q5 dispose de **série** de l'équipement suivant :

**Boîte mécanique 6 vitesses**  
avec un meilleur rapport de démultiplication



## La bonne transmission pour chaque personnalité.

Peu importe le moteur que vous choisirez : ils bénéficient tous d'une compression élevée, d'une combustion ultra efficace et d'un haut degré d'efficacité. En résumé : une puissance accrue pour des valeurs de consommations et d'émissions réduites.



2.0 TFSI

**TFSI®**

Les moteurs TFSI d'Audi : excellente efficacité pour une performance améliorée, tout en gardant la même dynamique. Par exemple, le 2.0 TFSI quattro avec 169 kW dans l'Audi Q5. Il accélère de 0 à 100 km/h en 6,9 secondes et atteint une vitesse de pointe de 228 km/h.

- Q5 2.0 TFSI quattro (132 kW)
- Q5 2.0 TFSI quattro (169 kW)
- Q5 3.0 TFSI quattro (200 kW)
- Q5 hybrid 2.0 TFSI quattro (155 kW)



2.0 TDI

**TDI®**

Les moteurs TDI d'Audi : couple élevé sur toute la plage de régime, avec une montée en puissance uniforme. Réduction d'émissions et consommation tout aussi sobre. Comme le 2.0 TDI quattro : 140 kW, vitesse de pointe de 210 km/h et accélération de 0 à 100 km/h en 8,4 secondes.

- |                               |                                     |
|-------------------------------|-------------------------------------|
| • Q5 2.0 TDI ultra (110 kW)   | • Q5 2.0 TDI quattro (140 kW)       |
| • Q5 2.0 TDI quattro (110 kW) | • Q5 3.0 TDI quattro (180 kW)       |
| • Q5 2.0 TDI quattro (120 kW) | • Q5 3.0 TDI quattro (190 kW)       |
| • Q5 2.0 TDI quattro (130 kW) | • SQ5 3.0 TDI quattro (240 kW)      |
| • Q5 2.0 TDI (140 kW)         | • SQ5 3.0 TDI plus quattro (250 kW) |



## Fidèles à la ligne sportive : les packs S line.

Les packs S line soulignent le caractère sportif de votre Audi Q5. Accentuez par exemple la ligne dynamique du véhicule, conférez plus d'expression à l'habitacle ou réglez le châssis pour une dynamique de conduite améliorée ou davantage de sportivité. Et faites de votre Audi un véritable athlète.



Vous trouverez les valeurs de consommations et d'émissions CO<sub>2</sub> à partir de la page 102.

### Pack Extérieur S line

**Pare-chocs avant et arrière, prises d'air latérales ainsi que diffuseur d'air**  
au design résolument sportif

**Baguettes de portières**  
laquées dans la couleur de carrosserie

**Diffuseur d'air**  
laqué gris platine

### Becquet de pavillon S line

**Moulures de seuil avec insert en aluminium**  
avec inscription S line ; sur Q5 hybrid quattro avec inscription hybrid à la place de l'inscription S line sur les moulures de seuil

### Protection du seuil de chargement en acier inoxydable

**Emblème S line**  
sur les ailes avant ; sur Q5 hybrid quattro avec emblème hybrid à la place de l'emblème S line



### Pack Sport S line

Les équipements suivants sont contenus dans le pack Sport S line :

#### Jantes en aluminium coulé Audi Sport style 5 branches

8 J x 19 avec pneus 235/55 R 19<sup>1</sup>.  
Une offre de quattro GmbH

#### Châssis Sport S line

avec réglage de châssis plus dynamique basé sur le châssis de série correspondant

#### Moulures de seuil avec insert en aluminium

avec inscription S line ; sur Q5 hybrid quattro avec inscription hybrid à la place de l'inscription S line sur les moulures de seuil

#### Protection du seuil de chargement en acier inoxydable

#### Emblème S line

sur les ailes avant ; sur Q5 hybrid quattro avec emblème hybrid à la place de l'emblème S line

#### Habitacle, tableau de bord et ciel de pavillon

en noir, avec surpiqûres contrastées (pour tissu Sprint/cuir et Alcantara perforé/cuir) ou surpiqûres noires (pour cuir Nappa fin) sur les selleries, volant Sport en cuir, soufflet de levier/sélecteur de vitesses et tapis complémentaires

#### Sièges Sport à l'avant

incluant appui lombaire à 4 axes réglable électriquement

#### Volant Sport S line en cuir style 3 branches

en cuir noir (poignées de volant en cuir perforé), avec emblème S line ; avec boîte automatique au choix avec palettes de changement de vitesses sous le volant

#### Pommeau de levier/sélecteur de vitesses

en cuir perforé noir

#### Applications décoratives

aluminium brossé mat

#### Disponibles en option :

#### Autres jantes de 19 pouces ou plus

**Selleries en tissu Sprint/cuir, Alcantara perforé/cuir ou cuir Nappa fin**  
noir avec estampillage S line sur le dossier des sièges avant ; en combinaison avec Audi exclusive line, disponibles dans d'autres couleurs (sans estampillage S line sur le dossier des sièges avant, sans emblème S line sur le volant et cuir non perforé, surpiqûres contrastées selon l'offre Audi exclusive line)

#### Volant Sport multifonction S line en cuir style 3 branches, aplati en bas

en cuir noir (poignées de volant en cuir perforé), avec emblème S line ; avec boîte automatique au choix avec palettes de changement de vitesses sous le volant

#### Applications décoratives

piano laqué noir<sup>2</sup>, frêne veiné brun naturel ou aluminium/bois Beaufort noir<sup>2</sup>

**Peinture dans toutes les couleurs de série/option et disponible en tant qu'option de couleur supplémentaire dans le coloris spécial gris Daytona nacré**

<sup>1</sup>Vous trouverez les caractéristiques techniques des pneus à la page 107. <sup>2</sup>Une offre de quattro GmbH.



## Unique, comme vos propres exigences : Audi design selection.

L'Audi design selection vous offre une sélection esthétique de matériaux et de couleurs particulièrement exclusifs pour l'habitacle. Les applications décoratives en bois ont été combinées par nos designers à des sièges en cuir de haute qualité, ornés de surpiqûres contrastées attrayantes.



### Audi design selection brun Santos

#### Audi design selection brun Santos comprend les équipements suivants :

Sièges Sport en cuir Nappa fin brun Santos avec surpiqûres contrastées et passepoil gris roche

Ciel de pavillon en tissu argent lunaire (au choix en tissu noir ; au choix ciel de pavillon également en Alcantara argent lunaire ou noir)

Tableau de bord gris acier

Console centrale et contrepoortes gris acier

Panneaux de contrepoortes en Alcantara brun Santos

Accoudoir dans les contrepoortes brun Santos avec surpiqûres contrastées gris roche

Accoudoir central à l'avant en cuir Nappa fin brun Santos avec surpiqûres contrastées gris roche

Casquette de tableau de bord revêtue de cuir gris acier

Cache-bagages gris acier

Applications décoratives en bouleau veiné gris agate naturel

Moquette et tapis complémentaires gris acier





## Pack Brillance noir Audi exclusive. Style sportif et élégant.

L'Audi Q5 allie les antagonismes : elle est dynamique et extrêmement élégante à la fois. Le pack Brillance noir Audi exclusive vous permet de renforcer davantage cette apparence. Divers éléments noir brillant mettent en valeur le design imposant de l'Audi Q5 et soulignent sa personnalité aux facettes multiples.



### Pack Brillance noir Audi exclusive<sup>1</sup> (selon le modèle représenté)

#### Partie avant imposante

encadrement de calandre noir brillant, calandre et support de plaque d'immatriculation à l'avant noir mat, applications noir brillant sur la calandre

#### Partie latérale sportive et élégante

rampes de pavillon en noir mat, baguettes décoratives sur les appuis de vitre ainsi que revêtement sur les montants de pavillon centraux et les triangles de portières arrière en noir brillant

## Pack Esthétique offroad Audi exclusive. Des détails marquants.

Suivez-vous toujours votre propre chemin ? Vous pouvez désormais exprimer ce principe à travers votre Audi Q5 grâce au pack Esthétique offroad. Peu importe que vous rouliez en ville, sur autoroute ou sur route nationale, une sélection de détails marquants permet de souligner le caractère Offroad de votre véhicule et d'accentuer sa silhouette sophistiquée. Pour une présence puissante et élégante à la fois.



<sup>1</sup> Une offre de quattro GmbH. <sup>2</sup> Vous trouverez les caractéristiques techniques des pneus à la page 107.

### Pack Esthétique offroad Audi exclusive<sup>1</sup>

#### Pare-chocs

avant et arrière, prises d'air latérales, bandeaux de portières et extensions de passage de roue au design résolument offroad

#### Protection anti-encastrement stylée

en acier inoxydable sur les pare-chocs avant et arrière

#### Mouleurs de seuil avec insert en aluminium

avec inscription Audi exclusive ; protection du seuil de chargement supplémentaire en acier inoxydable

#### Disponible avec :

jantes en aluminium coulé Audi Sport style 5 branches offroad, 8 J x 19 avec pneus 235/55 R 19<sup>2</sup>

#### Disponibles également en option :

autres jantes en aluminium coulé Audi Sport de 19 pouces ou plus



Pare-chocs style offroad ainsi que protection anti-encastrement stylée en acier inoxydable sur le pare-chocs



## Votre personnalité. Votre Audi. Audi exclusive line.

Chaque Audi a été spécialement conçue pour vous. Avec Audi exclusive line, nous vous proposons d'entrer dans le monde de la personnalisation. Des applications et des matériaux spécialement sélectionnés forment une combinaison harmonieuse dans l'habitacle. Vous pouvez ainsi souligner votre style de vie individuel tout en élégance.



### Audi exclusive line

#### Sièges Sport à l'avant

incluant appui lombaire à 4 axes réglable électriquement

#### Sellerie bicolore avec passepoil et surpiqûres contrastées

bourettes latérales des sièges et appuie-tête noirs, partie centrale des sièges et passepoil avec surpiqûres au choix blanc albâtre, gris nuage ou brun cognac ; en cuir Nappa fin

#### Contreportes

panneaux de contreportes en Alcantara (couleur selon partie centrale des sièges) et accoudoirs revêtus de cuir dans les contreportes en noir avec surpiqûres de couleur (selon partie centrale des sièges)

#### Volant Sport en cuir style 3 branches style Q

avec surpiqûres contrastées (selon partie centrale des sièges) ; en option : volant Sport multifonction en cuir style 3 branches style Q avec ou sans commande de boîte de vitesses, les deux avec surpiqûres contrastées (selon partie centrale des sièges)

#### Soufflet de sélecteur de vitesses

avec surpiqûres contrastées (selon partie centrale des sièges)

#### Applications décoratives

aluminium brossé mat, ronce de noyer brun foncé, aluminium/bois Beaufort noir ou piano laqué noir

#### Habitacle noir

incluant éléments complémentaires noirs

#### Ciel de pavillon

en tissu noir

#### Casquette de tableau de bord revêtue de cuir

côté conducteur avec surpiqûres de couleur (selon partie centrale des sièges)

#### Tapis complémentaires

avec passepoil de couleur (selon partie centrale des sièges)

#### Moulures de seuil avec insert en aluminium

avec inscription Audi exclusive ; sur Q5 hybrid quattro avec inscription hybrid

#### Protection du seuil de chargement en acier inoxydable



Sièges Sport à l'avant avec sellerie bicolore en cuir Nappa fin blanc albâtre/noir, applications décoratives aluminium/bois Beaufort noir



## Votre caractère est exclusif. Pourquoi en serait-il autrement pour votre Audi ?

L'offre Audi exclusive porte le vœu d'exclusivité dans son nom. Elle combine des éléments décoratifs raffinés et un cuir de couleur à une peinture individuelle parmi un assortiment de teintes Audi exclusive, au gré de vos envies. Vous mettez ainsi davantage en valeur le caractère exclusif de votre voiture. Votre partenaire Audi et le studio de personnalisation Audi exclusive du forum Audi de Neckarsulm attendent vos désirs.



Si vous souhaitez en savoir davantage sur la diversité des équipements ainsi que sur les exigences de qualité élevées d'Audi exclusive, scannez ce code QR à l'aide de votre smartphone. Ou utilisez le lien suivant sur votre navigateur : [www.audi.com/exclusivefilm](http://www.audi.com/exclusivefilm)



### Audi Q5 en peinture individuelle Audi exclusive bleu cobalt métal

Jantes en aluminium coulé Audi Sport style 5 branches segmentées

Pack Esthétique offroad Audi exclusive

Pack Design cuir Nappa fin Plus Audi exclusive avec sièges Sport à l'avant en bleu fumée et sable, avec surpiqûres contrastées sable

Casquette de tableau de bord revêtue de cuir en bleu fumée avec surpiqûres contrastées sable

Commandes en cuir Audi exclusive en bleu fumée et sable

Applications décoratives en bois tamo brun foncé naturel Audi exclusive





# Votre Audi ne reçoit pas mais une quadruple.

Choisissez la couleur qui reflète le mieux votre personnalité. Si vous choisissez, vous pourrez être sûr que nous emploierons la meilleure qualité : bien que l'épaisseur du vernis ne dépasse pas celle d'une peinture standard, il se compose de quatre couches. Non seulement, votre alliage sera plus robuste mais en plus, votre Audi sera protégée le mieux possible des traces d'usure. Sur toute sa durée de vie.

## | Peintures nacrées



Bleu utopia métal

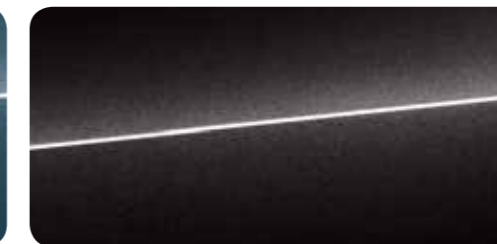

Gris volcan nacré

## | Peinture cristal

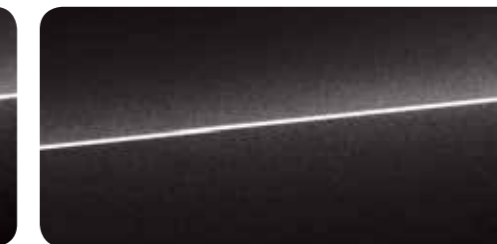

Noir panthère cristal

## | Peintures contrastées

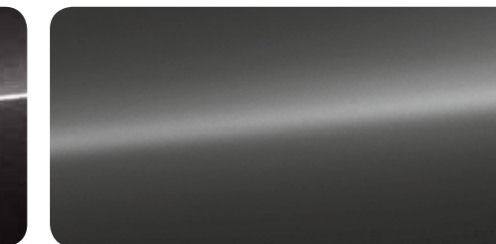

**Noir mat**  
peut être combiné avec les peintures suivantes :  
blanc ibis, argent fleuret métal, brun maya métal,  
gris mousson métal

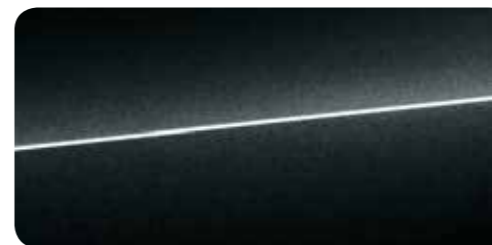

Noir mythic métal



Gris Daytona nacré

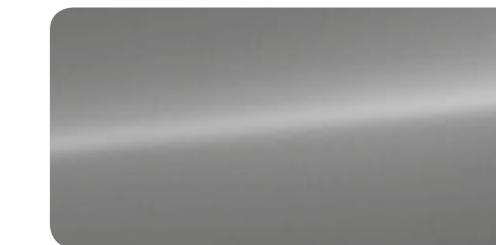

**Gris platine mat**  
peut être combiné avec les peintures suivantes :  
noir brillant, blanc glacier métal, brun teck métal,  
rouge volcan métal, bleu lunaire métal, gris cuvée métal,  
bleu scuba métal, bleu utopia métal, noir mythic métal,  
gris volcan nacré



Bleu Sepang nacré

## | Peintures individuelles



**Peintures individuelles Audi exclusive**  
Une offre de quattro GmbH



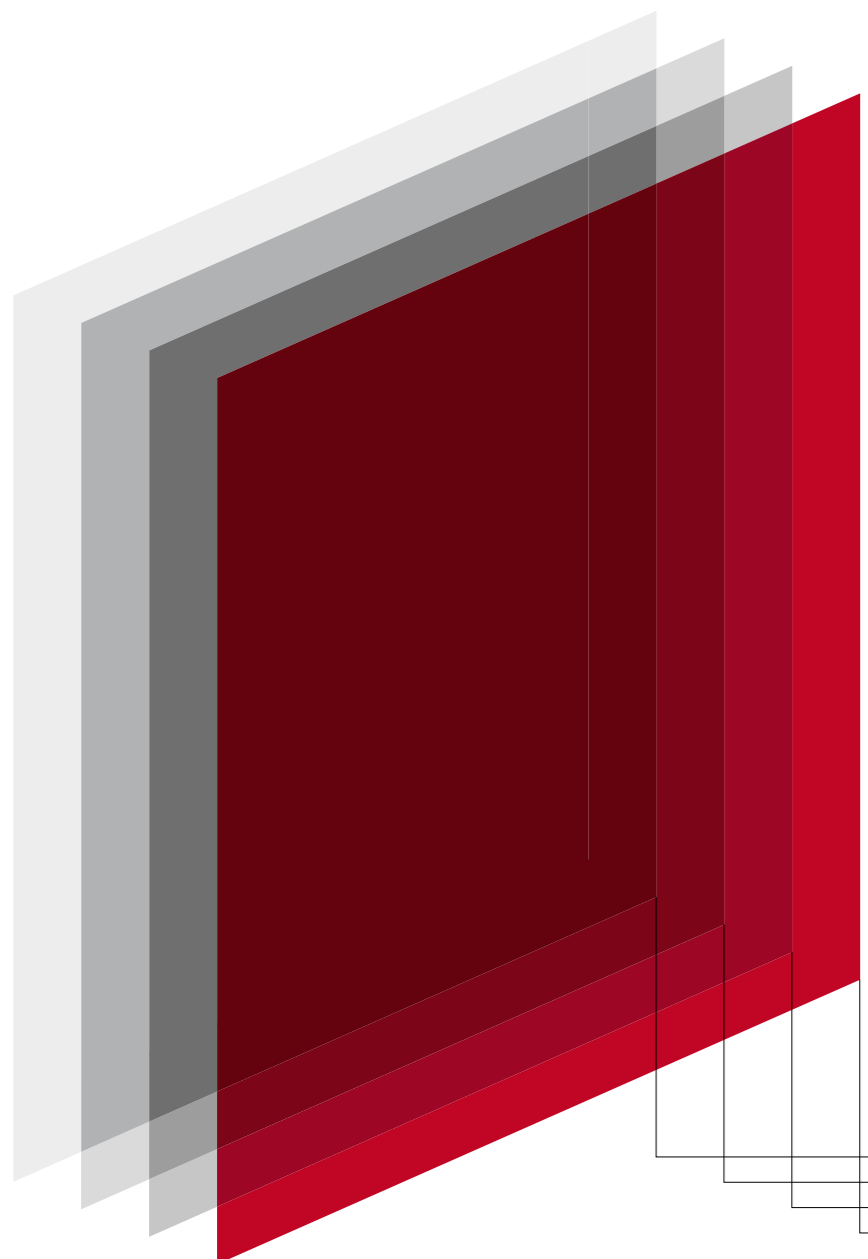

Pour que vous soyez satisfait de votre couleur favorite sur votre Audi même après avoir parcouru des milliers de kilomètres, nous ne nous contentons pas de travailler au millimètre dans notre procédé de mise en peinture. La précision se joue ici au micromètre et a priorité absolue dès la peinture d'apprêt. La première couche protège la carrosserie contre la rouille et d'autres signes de vieillissement. La couche de fond élimine ensuite les moindres aspérités et détient une élasticité qui évite que le vernis éclate en cas de projection de gravillons par exemple. La troisième couche seulement est la couleur du véhicule choisie. Une quatrième couche est appliquée comme vernis transparent qui protège des rayons ultraviolets et confère à la peinture une brillance et une intensité de couleur. Et ce, le plus longtemps possible, jusqu'à ce que vous changiez de couleur préférée.

- Peinture d'apprêt
- Couche de fond
- Vernis coloré
- Vernis transparent

**| Peintures unies**



Blanc ibis

**| Peintures métallisées**



Blanc glacier métal

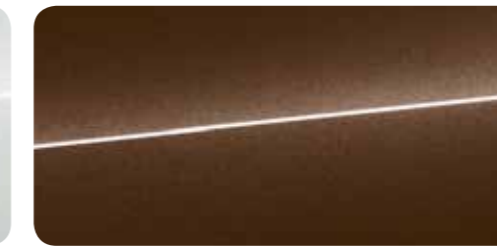

Brun teck métal

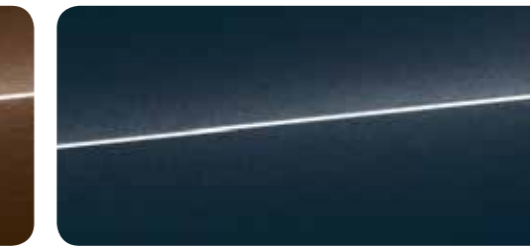

Bleu lunaire métal

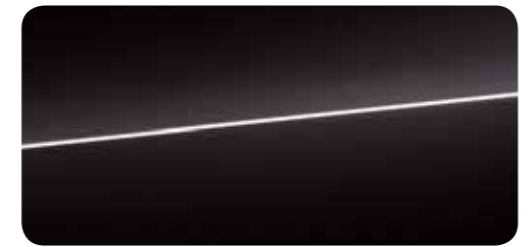

Noir brillant



Argent fleuret métal

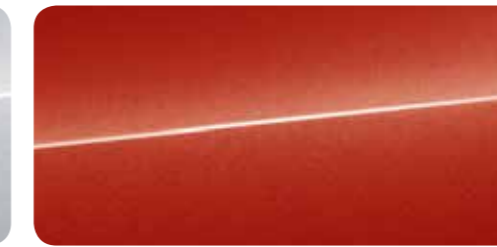

Rouge volcan métal



Gris cuvée métal

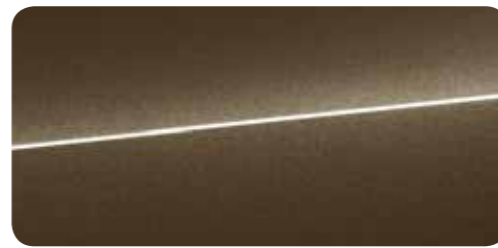

Brun maya métal

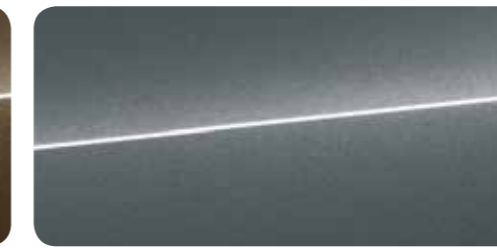

Gris mousson métal



Bleu scuba métal

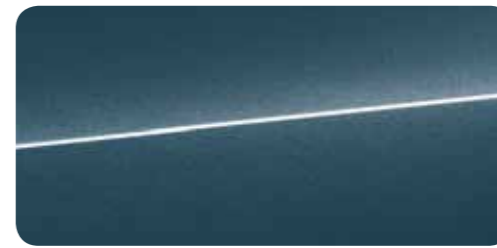

Bleu utopia métal

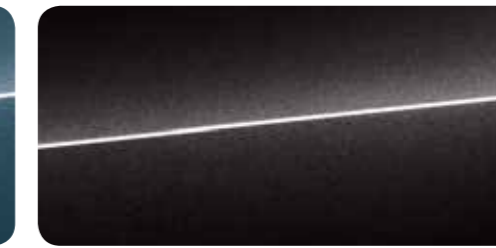

Gris volcan nacré

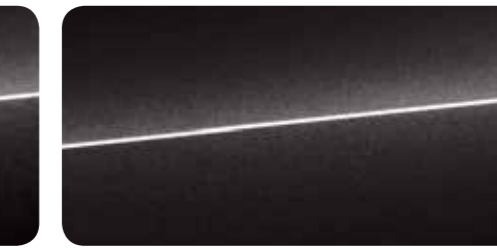

Noir panthère cristal

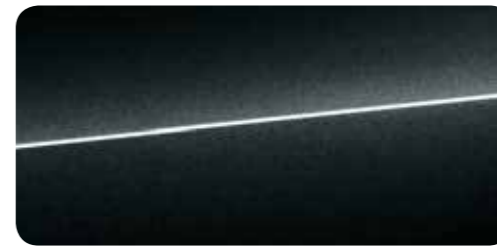

Noir mythic métal

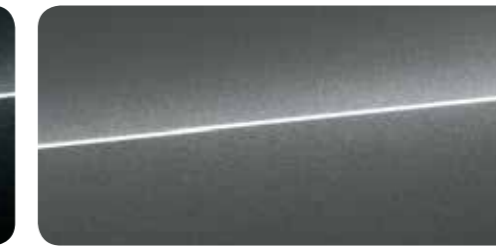

Gris Daytona nacré



Bleu Sepang nacré

**| Peintures nacrées**

**| Peinture cristal**

**| Peintures contrastées**

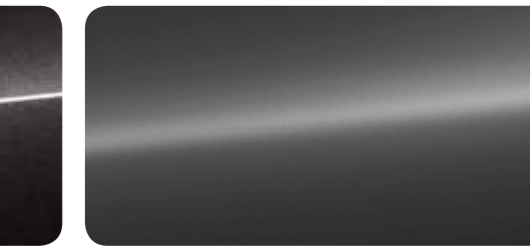

**Noir mat**  
peut être combiné avec les peintures suivantes : blanc ibis, argent fleuret métal, brun maya métal, gris mousson métal

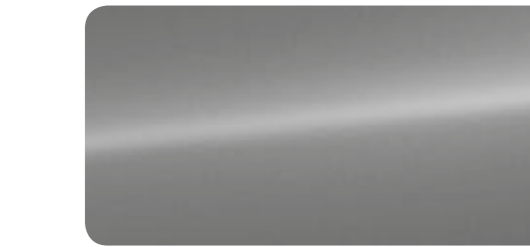

**Gris platine mat**  
peut être combiné avec les peintures suivantes : noir brillant, blanc glacier métal, brun teck métal, rouge volcan métal, bleu lunaire métal, gris cuvée métal, bleu scuba métal, bleu utopia métal, noir mythic métal, gris volcan nacré

**| Peintures individuelles**



Peintures individuelles Audi exclusive  
Une offre de quattro GmbH





## Qualité mise en forme. Avec brillance. Les jantes Audi.

Afin de vous garantir un bon contact avec la route à chaque mètre, les jantes Audi sont mises au banc d'essai et subissent des tests spécifiques. Ainsi, des tests de résistance par exemple permettent d'assurer la meilleure stabilité possible. Un essai au brouillard salin cupro-acétique (CASS) garantit la protection anticorrosion la plus fiable possible. Grâce à ces mesures et à d'autres encore, nous apportons à chaque jante Audi une qualité maximale et ce, même après de nombreux kilomètres. Peu importe le design de jante que vous choisirez parmi notre vaste éventail.

### Jantes hiver



**Jantes hiver en aluminium forgé style 7 branches<sup>3</sup>**  
7 J x 17 avec pneus 235/65 R 17<sup>1</sup>, compatibles chaînes-neige, vitesse maximale autorisée 210 km/h



**Jantes hiver en aluminium coulé style 5 branches parallèles**  
7 J x 19 avec pneus 235/55 R 19<sup>1</sup>, compatibles chaînes-neige, vitesse maximale autorisée 210 km/h



**Jantes hiver en aluminium coulé style 6 branches**  
7 J x 17 avec pneus 225/65 R 17<sup>1</sup>, compatibles chaînes-neige, vitesse maximale autorisée 210 km/h



**Jantes hiver en aluminium coulé style 5 branches**  
8,5 J x 20 avec pneus 255/45 R 20<sup>1</sup>, non compatibles chaînes-neige, incluant bandes de roulement, vitesse maximale autorisée 240 km/h



Jantes été



Jantes en aluminium forgé style 7 branches  
8 J x 17 avec pneus 235/65 R 17<sup>1</sup>



Jantes en aluminium coulé style 5 branches en étoile  
8 J x 18 avec pneus 235/60 R 18<sup>1</sup>



Jantes en aluminium coulé style 10 branches en turbines (style hybrid)  
8 J x 19 avec pneus 235/55 R 19<sup>1</sup>



Jantes en aluminium coulé Audi Sport style 10 branches  
8 J x 19 avec pneus 235/55 R 19<sup>1</sup>, incluant bandes de roulement.  
Une offre de quattro GmbH



Jantes en aluminium coulé style 5 branches, gris contrasté, partiellement polies<sup>2</sup>  
8,5 J x 20 avec pneus 255/45 R 20<sup>1</sup>, incluant bandes de roulement



Jantes en aluminium coulé Audi Sport style 5 branches segmentées  
8,5 J x 20 avec pneus 255/45 R 20<sup>1</sup>, incluant bandes de roulement.  
Une offre de quattro GmbH



Jantes en aluminium coulé Audi Sport style 10 branches en Y  
8,5 J x 20 avec pneus 255/45 R 20<sup>1</sup>, incluant bandes de roulement.  
Une offre de quattro GmbH



Jantes en aluminium coulé Audi Sport style 5 branches doubles en étoile, finition titane brillant, polies brillant<sup>2</sup>  
8,5 J x 21 avec pneus 255/40 R 21<sup>1</sup>, incluant bandes de roulement.  
Une offre de quattro GmbH

Jantes hiver



Jantes hiver en aluminium forgé style 7 branches<sup>3</sup>  
7 J x 17 avec pneus 235/65 R 17<sup>1</sup>, compatibles chaînes-neige, vitesse maximale autorisée 210 km/h



Jantes hiver en aluminium coulé style 5 branches parallèles  
7 J x 19 avec pneus 235/55 R 19<sup>1</sup>, compatibles chaînes-neige, vitesse maximale autorisée 210 km/h



Jantes en aluminium coulé style 6 branches  
8 J x 17 avec pneus 235/65 R 17<sup>1</sup>



Jantes en aluminium coulé style 5 branches en étoile  
8 J x 19 avec pneus 235/55 R 19<sup>1</sup>



Jantes en aluminium coulé Audi Sport style 5 branches  
8 J x 19 avec pneus 235/55 R 19<sup>1</sup>.  
Une offre de quattro GmbH



Jantes en aluminium coulé Audi Sport style 10 branches finition titane mat, polies brillant<sup>2</sup>  
8 J x 19 avec pneus 235/55 R 19<sup>1</sup>, incluant bandes de roulement.  
Une offre de quattro GmbH



Jantes en aluminium coulé style 5 branches parallèles  
8,5 J x 20 avec pneus 255/45 R 20<sup>1</sup>, incluant bandes de roulement



Jantes en aluminium coulé Audi Sport style 5 branches segmentées, finition titane mat  
8,5 J x 20 avec pneus 255/45 R 20<sup>1</sup>, incluant bandes de roulement.  
Une offre de quattro GmbH



Jantes en aluminium coulé Audi Sport style 10 branches en Y, noir brillant  
8,5 J x 20 avec pneus 255/45 R 20<sup>1</sup>, incluant bandes de roulement.  
Une offre de quattro GmbH



Jantes en aluminium coulé Audi Sport style 5 branches doubles en étoile noir brillant, polies brillant<sup>2</sup>  
8,5 J x 21 avec pneus 255/40 R 21<sup>1</sup>, incluant bandes de roulement.  
Une offre de quattro GmbH



Jantes hiver en aluminium coulé style 6 branches  
7 J x 17 avec pneus 225/65 R 17<sup>1</sup>, compatibles chaînes-neige, vitesse maximale autorisée 210 km/h



Jantes hiver en aluminium coulé style 5 branches  
8,5 J x 20 avec pneus 255/45 R 20<sup>1</sup>, non compatibles chaînes-neige, incluant bandes de roulement, vitesse maximale autorisée 240 km/h



Jantes en aluminium coulé style 5 branches en V  
8 J x 18 avec pneus 235/60 R 18<sup>1</sup>



Jantes en aluminium coulé style 5 branches, partiellement polies<sup>2</sup>  
8 J x 19 avec pneus 235/55 R 19<sup>1</sup>



Jantes en aluminium coulé Audi Sport style 5 branches offroad  
8 J x 19 avec pneus 235/55 R 19<sup>1</sup>, incluant bandes de roulement.  
Une offre de quattro GmbH



Jantes en aluminium coulé style 10 branches en turbines (style hybrid) gris contrasté, partiellement polies<sup>2</sup>  
8,5 J x 20 avec pneus 255/45 R 20<sup>1</sup>, incluant bandes de roulement



Jantes en aluminium coulé Audi Sport style 5 branches doubles offroad  
8,5 J x 20 avec pneus 255/45 R 20<sup>1</sup>, incluant bandes de roulement.  
Une offre de quattro GmbH



Jantes en aluminium coulé Audi Sport style 5 branches en V, finition titane mat, polies brillant<sup>2</sup>  
8,5 J x 20 avec pneus 255/45 R 20<sup>1</sup>, incluant bandes de roulement.  
Une offre de quattro GmbH



Jantes en aluminium coulé Audi Sport style 7 branches doubles, noir anthracite brillant  
8,5 J x 20 avec pneus 255/45 R 20<sup>1</sup>, incluant bandes de roulement.  
Une offre de quattro GmbH

Vous trouverez les équipements de série et en option spécifiques au modèle dans l'index à partir de la page 110.

<sup>1</sup>Vous trouverez les caractéristiques techniques des pneus à la page 107. <sup>2</sup>Veillez consulter les spécificités concernant les jantes à la page 107. <sup>3</sup>Non disponibles pour 2.0 TDI (110 kW) avec traction avant.



## Qualité haut de gamme sur laquelle vous pouvez compter.

Vous occupez une place toute particulière à l'intérieur de votre Audi. Vous jouissez d'un confort exclusif perceptible sur les sièges avant et arrière grâce à des matériaux haut de gamme et une finition de première classe. Peu importe la sellerie que vous choisirez pour vos sièges, ou si vous optez pour des sièges Sport ou des sièges confort climatisés pour les conduites dynamiques : vous vous sentirez toujours à la bonne place.



### Sièges normaux à l'avant 1

L'image représente le siège normal à l'avant en cuir Milano noir.

### Sièges Sport à l'avant 2

L'image représente le siège Sport à l'avant en cuir Nappa fin brun marronnier.

### Sièges Sport à l'avant avec estampillage SQ5 3

L'image représente le siège Sport à l'avant avec estampillage SQ5 en cuir Nappa fin argent lunaire/noir.

### Sièges confort climatisés à l'avant 4

L'image représente le siège confort climatisé à l'avant en cuir Milano perforé beige pistache.





### Qualité avant tout.

Avec les sièges Audi, vous pouvez non seulement profiter de matériaux nobles et d'une finition haut de gamme, mais également de tests complets. Audi teste par exemple la qualité de tous les cuirs de sièges dans son propre laboratoire. 45 tests permettent d'évaluer la longévité. Tendus dans des dispositifs automatiques, les échantillons de cuir doivent montrer s'ils s'étendent de manière régulière, où ils commencent à se déchirer, quand ils commencent à faire des plis, et s'ils sont résistants et difficilement inflammables. Pour les sièges Audi, seul un cuir qui aura passé tous les tests avec brio est utilisé.

#### | Audi design selection



**Cuir Nappa fin brun Santos**  
avec surpiqûres contrastées

2

#### | Audi exclusive line



**Cuir Nappa fin gris nuage/noir\***

2

#### | Audi exclusive



**Selleries en cuir Audi exclusive\***

1 2 3 4

Couleur au choix pour cuir/Alcantara/surpiqûres/liserés

#### | Variantes de sièges

- 1 Sièges normaux à l'avant
- 2 Sièges Sport à l'avant
- 3 Sièges Sport à l'avant avec estampillage SQ5
- 4 Sièges confort climatisés à l'avant



## | Tissu



Tissu Steppe noir-argent

## | Tissu/cuir

Tissu Sprint/cuir noir  
avec surpiqûres contrastées

## | Cuir/similicuir



Cuir/similicuir noir



Tissu Steppe gris titane



Tissu Micron noir/cuir noir



Cuir/similicuir brun marronnier



Tissu Havane noir-brun maya

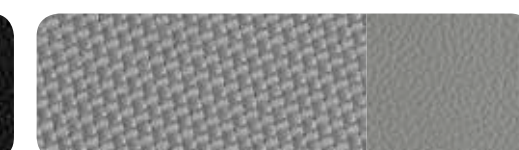

Tissu Micron gris titane/cuir gris titane



Cuir/similicuir gris titane



Tissu Havane gris titane



Cuir/similicuir beige pistache



Tissu Havane beige pistache

## | Alcantara/cuir



Alcantara/cuir noir

## | Cuir



Cuir Milano noir



Cuir Milano perforé beige pistache



Cuir Nappa fin brun marronnier



Alcantara/cuir gris titane



Cuir Milano gris titane



Cuir Milano perforé brun marronnier

Cuir Nappa fin noir  
avec surpiqûres contrastées

Alcantara/cuir argent lunaire/noir



Cuir Milano beige pistache



Cuir Nappa fin noir

Cuir Nappa fin argent lunaire/noir  
avec surpiqûres contrastéesAlcantara perforé/cuir noir  
avec surpiqûres contrastées

Cuir Milano perforé noir

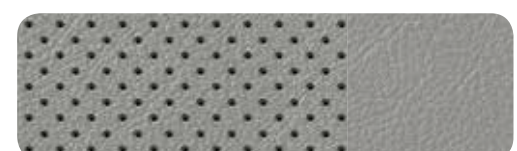

Cuir Nappa fin gris titane

Cuir Nappa fin rouge magma/noir  
avec surpiqûres contrastées

Cuir Milano perforé gris titane



Cuir Nappa fin beige pistache

Cuir Nappa fin brun marronnier/noir  
avec surpiqûres contrastées

## | Audi design selection

Cuir Nappa fin brun Santos  
avec surpiqûres contrastées

## | Audi exclusive line



Cuir Nappa fin gris nuage/noir\*

## | Audi exclusive

Selleries en cuir Audi exclusive\*  
Couleur au choix pour cuir/Alcantara/surpiqûres/liserés

## | Variantes de sièges

- 1 Sièges normaux à l'avant
- 2 Sièges Sport à l'avant
- 3 Sièges Sport à l'avant avec estampillage SQ5
- 4 Sièges confort climatisés à l'avant



Cuir Nappa fin brun cognac/noir\*

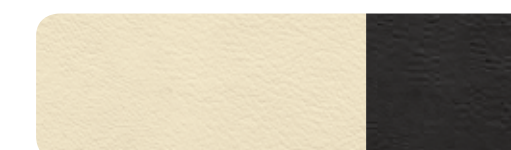

Cuir Nappa fin blanc albâtre/noir\*



**| Selleries en tissu et en cuir**

**Selleries en tissu Steppe ou Havane** pour sièges normaux à l’avant : partie centrale des sièges en tissu Steppe ou Havane ainsi que bourrelets latéraux des sièges, appuie-tête, panneaux de contre-portes et accoudoir central à l’avant (si commandé) en tissu uni

**Sellerie en tissu Micron/cuir** pour sièges Sport à l’avant : partie centrale des sièges en tissu Micron ainsi que bourrelets latéraux des sièges, appuie-tête, accoudoir central à l’avant (si commandé) en cuir ; panneaux de contreportes en tissu uni

**Cuir/similicuir combinés** pour sièges normaux et Sport à l’avant : partie centrale des sièges avant et des deux sièges extérieurs arrière ainsi que bourrelet côté entrée du siège conducteur en cuir ; appuie-tête, bourrelets latéraux des sièges, panneaux de contreportes, accoudoir central à l’avant (si commandé) et place centrale arrière en similicuir

**Alcantara/cuir combinés**

un style exclusif et sportif pour les sièges Sport ; confort d’assise élevé et confort thermique parfait grâce à une égalisation rapide de la température ; particulièrement robuste, facile à entretenir et résistante à l’usure. La partie centrale des sièges en Alcantara offre un bon maintien et s’avère particulièrement bien adaptée à une conduite dynamique. Les bourrelets latéraux en cuir de grande qualité parachèvent les sièges.

Pour sièges Sport à l’avant : partie centrale des sièges et panneaux de contreportes en Alcantara ainsi que bourrelets latéraux, partie centrale des appuie-tête et accoudoir central à l’avant (si commandé) en cuir

**Sellerie en cuir Milano** ce cuir extrêmement résistant et durable apporte une impression de haute qualité de par sa surface grainée fine. Tanné sans chrome et teint dans la masse, il offre une protection de surface excellente grâce à sa teinture.

Pour sièges normaux et Sport à l’avant : partie centrale des sièges, bourrelets latéraux des sièges, partie centrale des appuie-tête et accoudoir central à l’avant (si commandé) en cuir Milano ; panneaux de contreportes en similicuir

Pour sièges confort climatisés à l’avant : partie centrale des sièges avant et partie centrale non ventilée des deux sièges extérieurs arrière en cuir Milano perforé ; bourrelets latéraux des sièges, place centrale arrière, partie centrale des appuie-tête et accoudoir central à l’avant (si commandé) en cuir Milano ; panneaux de contreportes en similicuir

**Sellerie en cuir Nappa fin** cuir de haute qualité, souple et doté d’une couche d’ap-prêt équilibrée. Il dispose de caractéristiques respirantes grâce à sa surface naturelle et contribue ainsi à un confort d’assise agréable. Le cuir est très résistant, durable et résistant à la lumière. Son estampillage délicat souligne son caractère exclusif.

Pour sièges normaux et Sport à l’avant : partie centrale des sièges, bourrelets latéraux des sièges, appuie-tête, accoudoir central à l’avant (si commandé) et accoudoir dans les contreportes en cuir Nappa fin ; panneaux de contreportes en Alcantara

**| Packs Cuir**

**Accoudoirs revêtus de cuir dans les contreportes** en cuir Nappa fin (pour sellerie en cuir Nappa fin, pack Cuir et pack Design Cuir Nappa fin)

**Pack Cuir** accoudoirs revêtus de cuir dans les contreportes et casquette de tableau de bord revêtue de cuir

**Casquette de tableau de bord revêtue de cuir Audi exclusive avec surpiqûres contrastées**<sup>1</sup> disponible en châtaigne, brun sellier, brun Havane, rouge classique, bleu nuit, vert Islande, bleu fumée, gris jet et rouge carmin, surpiqûres personnalisées au choix dans les différentes couleurs Audi exclusive

**| Packs Design**

**Pack Design tissu Havane avec sièges normaux à l’avant** partie centrale des sièges en tissu Havane, bourrelets latéraux des sièges, appuie-tête, accoudoir central à l’avant ainsi que panneaux de contreportes en tissu uni ; appli-cations décoratives au choix<sup>2</sup>

**Pack Design tissu Micron/cuir avec sièges Sport à l’avant** partie centrale des sièges et panneaux de contreportes en tissu Micron ainsi que bourrelets latéraux des sièges, partie centrale des appuie-tête et accoudoir central à l’avant (si commandé) en tissu uni ; sièges Sport à l’avant, appui lombaire réglable électriquement sur 4 axes pour les sièges conducteur et passager avant, réglage horizontal et vertical ; applications décoratives au choix<sup>2</sup>

**Pack Design cuir/similicuir** partie centrale des sièges avant et des deux sièges extérieurs arrière, partie centrale des appuie-tête ainsi que bourrelet côté entrée du siège conducteur en cuir ; bourrelets latéraux des sièges, accoudoir central à l’avant (si commandé) et place centrale arrière en similicuir ; panneaux de contreportes en Alcantara ; sièges Sport à l’avant avec appui lombaire à 4 axes réglable électriquement

**Pack Design Alcantara/cuir avec sièges Sport à l’avant** partie centrale des sièges et panneaux de contreportes en Alcantara, bourrelets latéraux des sièges, partie centrale des appuie-tête et accoudoir central à l’avant en cuir ; sièges Sport à l’avant, appui lombaire réglable électriquement sur 4 axes pour les sièges conducteur et passager avant, réglage horizontal et vertical ; applica-tions décoratives au choix<sup>2</sup>

**Pack Design cuir Milano avec sièges normaux à l’avant** partie centrale des sièges, bourrelets latéraux des sièges, partie centrale des appuie-tête et accoudoir central à l’avant en cuir Milano ; panneaux de contreportes en similicuir ; applications décoratives au choix<sup>2</sup>

**Pack Design cuir Milano avec sièges Sport à l’avant** partie centrale des sièges, bourrelets latéraux des sièges, partie centrale des appuie-tête et accoudoir central à l’avant (si commandé) en cuir Milano ; panneaux de contreportes en similicuir ; sièges Sport à l’avant, appui lombaire réglable électriquement sur 4 axes pour les sièges conducteur et passager avant, réglage horizontal et vertical ; applications décoratives au choix<sup>2</sup>

**Pack Design cuir Nappa fin avec sièges normaux à l’avant** partie centrale des sièges, bourrelets latéraux des sièges, appuie-tête, accoudoir central à l’avant et accoudoir dans les contreportes en cuir Nappa fin ; panneaux de contre-portes en Alcantara ; applications décoratives au choix<sup>2</sup>

**Pack Design cuir Nappa fin avec sièges Sport à l’avant** partie centrale des sièges, bourrelets latéraux des sièges, appuie-tête, accoudoir central à l’avant et accoudoir dans les contreportes en cuir Nappa fin ; panneaux de contre-portes en Alcantara ; sièges Sport à l’avant, appui lom-baire réglable électriquement sur 4 axes pour les sièges conducteur et passager avant, réglage horizontal et vertical ; applications décoratives au choix<sup>2</sup>

**Pack Design Alcantara/cuir Audi exclusive avec sièges Sport à l’avant**<sup>1</sup> partie centrale des sièges et panneaux de contreportes en Alcantara ; bourrelets latéraux des sièges, appuie-tête, accoudoir dans les contreportes et accoudoir cen-tral à l’avant (si commandé) en cuir Nappa fin ; éléments complémentaires des sièges et dossiers de sièges assortis à la couleur de l’équipement intérieur ; sièges Sport supplémentaires à l’avant avec appui lombaire réglable électriquement sur 4 axes. Couleurs de l’Alcantara, du cuir et des surpiqûres au choix parmi l’offre de couleurs Audi exclusive

**Pack Design cuir Nappa fin Audi exclusive**<sup>1</sup> partie centrale des sièges, bourrelets latéraux des sièges, panneaux de contreportes, accoudoir dans les contreportes et accoudoir central à l’avant (si comman-dé) en cuir Nappa fin, éléments complémentaires des sièges et dossiers de sièges assortis à la couleur de l’équipement intérieur. Couleurs du cuir et des surpi-qûres au choix parmi l’offre de couleurs Audi exclusive

**Pack Design cuir Nappa fin Plus Audi exclusive**<sup>1</sup> partie centrale des sièges, bourrelets latéraux des sièges, panneaux de contreportes, dossiers de sièges, accoudoir dans les contreportes et accoudoir central à l’avant (si commandé) en cuir Nappa fin, éléments complémen-taires des sièges assortis à la couleur du cuir. Couleurs du cuir et des surpiqûres au choix parmi l’offre de couleurs Audi exclusive

**Pack Design cuir Nappa fin Plus Audi exclusive avec sièges Sport à l’avant**<sup>1</sup> partie centrale des sièges, bourrelets latéraux des sièges, panneaux de contreportes, accoudoir dans les contre-portes et accoudoir central à l’avant (si commandé) en cuir Nappa fin, éléments complémentaires des sièges assortis à la couleur du cuir ; sièges Sport supplémen-taires à l’avant avec appui lombaire réglable électrique-ment sur 4 axes. Couleurs du cuir et des surpiqûres au choix parmi l’offre de couleurs Audi exclusive

**Pack Design cuir Nappa fin avec piquage en losange avec sièges Sport à l’avant**<sup>1</sup> partie centrale des sièges, bourrelets latéraux des sièges, appuie-tête, accoudoir central à l’avant (si commandé), panneaux de contreportes et accoudoir dans les contre-portes en cuir Nappa fin noir ; accoudoir central et accoudoir dans les contreportes avec surpiqûres kontras-tées en argent foncé ; partie centrale des sièges avec piquage en losange argent foncé, éléments complémen-taires des sièges et dossiers de sièges noirs

**Pack Design cuir Nappa fin Plus avec piquage en losange Audi exclusive avec sièges Sport à l’avant**<sup>1</sup> partie centrale des sièges, bourrelets latéraux des sièges, appuie-tête, accoudoir central à l’avant (si com-mandé), panneaux de contreportes et accoudoir dans les contreportes en cuir Nappa fin ; accoudoir central et accoudoir dans les contreportes avec surpiqûres ; partie centrale des sièges avec piquage en losange ; éléments complémentaires des sièges et dossiers de sièges assor-tis à la couleur du cuir. Couleurs du cuir et des surpiqûres au choix parmi l’offre de couleurs Audi exclusive

**Pack Design cuir Valcona Audi exclusive avec sièges confort climatisés à l’avant**<sup>1</sup> bourrelets latéraux des sièges, appuie-tête, panneaux de contreportes, accoudoir dans les contreportes et accoudoir central à l’avant (si commandé) en cuir Valcona, partie centrale des sièges en cuir Valcona perforé, élé-ments complémentaires des sièges et dossiers de sièges assortis à la couleur de l’équipement intérieur ; sièges confort climatisés supplémentaires à l’avant. Couleurs du cuir et des surpiqûres au choix parmi l’offre de couleurs Audi exclusive

**Pack Design cuir Valcona Plus Audi exclusive avec sièges confort climatisés à l’avant**<sup>1</sup> bourrelets latéraux des sièges, appuie-tête, panneaux de contreportes, dossiers de sièges, accoudoir dans les contreportes et accoudoir central à l’avant (si comman-dé) en cuir Valcona, partie centrale des sièges en cuir Valcona perforé ; éléments complémentaires assortis à la couleur du cuir ; sièges confort climatisés supplé-mentaires à l’avant. Couleurs du cuir et des surpiqûres au choix parmi l’offre de couleurs Audi exclusive

**Intérieur**

**| Sièges**
**Ciel de pavillon**
**Applications décoratives**

**| Sièges à l’arrière**

**Sièges arrière** avec inclinaison de dossier réglable manuellement ; appuie-tête en longueur, de l’inclinaison de l’assise et du dossier pour le siège conducteur ; siège passager avant réglable manuellement

**Sièges avant, réglables électriquement** fonctions identiques à celles du siège conducteur, réglable électriquement, avec en plus réglage électrique de l’appui lombaire sur 4 axes

**Sièges avant, réglables électriquement, incluant fonction mémoire pour le siège conducteur** fonctions identiques à celles des sièges avant, réglables électriquement, avec en plus 2 réglages mémorisables pour le siège conducteur réglable électriquement et les rétroviseurs extérieurs

**Appui lombaire à 4 axes pour les sièges avant** réglage électrique, horizontal et vertical

**Chauffage des sièges à l’avant** chauffe la partie centrale des assises et des dossiers, avec sellerie cuir et sièges Sport chauffe aussi les bour-relets latéraux des sièges ; réglage séparé sur plusieurs positions pour les sièges conducteur et passager avant

**Chauffage des sièges à l’avant et à l’arrière** identique au chauffage des sièges à l’avant, pour les sièges extérieurs arrière, réglage séparé sur plusieurs positions

**Accoudoir central à l’avant** inclinaison réglable et coulissant en longueur, avec vide-poches rabattable sous l’accoudoir central, incluant deux porte-boissons et prise de 12 volts dans la console centrale

**Siège passager avant, rabattable** pour le siège normal, permet le transport d’objets longs

<sup>[1]</sup> Une offre de quattro GmbH.

<sup>[2]</sup> Vous trouverez de plus amples informations sur les applications décoratives à partir de la page 86.



## Faites l'expérience de la fascination. Jusque dans le moindre détail.

Une ambiance exclusive est une question de style. De votre style. Vous pouvez raffiner celui-ci jusque dans les plus petits détails. Apportez une touche sensible à l'aide des applications décoratives Audi haut de gamme. Laissez-vous enchanter par les décors luxueux en aluminium. Brossés ou estampés. Faites l'expérience de la fascination du bois à pores ouverts qui incarne une véritable exclusivité. Les deux matériaux sont harmonieusement intégrés dans l'habitacle et créent une ambiance spécialement pour vous.



Argent micrométallique



Aluminium satellite



Aluminium brossé mat



Ronce de noyer brun foncé



Bouleau veiné gris agate naturel

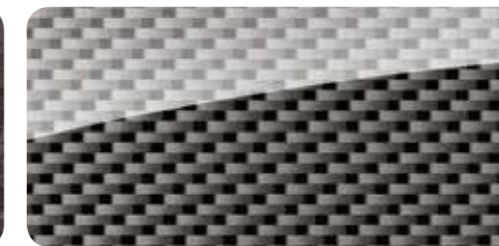

Carbone Atlas



Applications décoratives laquées de couleur Audi exclusive\*



Frêne veiné brun naturel



Piano laqué noir\*



Carbone Audi exclusive\*

### Applications décoratives

sur le tableau de bord, les contreportes ainsi que sur la console centrale ; uniquement avec les packs Design

### Applications décoratives en bois Audi exclusive\*

disponibles en frêne veiné nougat, chêne sépia, myrte veinée brun muscade, bois de Vavona bronze, bois de modrone doré, tamo brun foncé naturel

### Applications décoratives en aluminium/bois Beaufort noir\*

l'aluminium/bois Beaufort est fabriqué selon un procédé minutieux et se compose de plusieurs couches d'aluminium et de bois noirci. Cette extraordinaire combinaison de matériaux associe des éléments naturels à la dynamique



Chêne Beaufort brun clair



Aluminium/bois Beaufort noir\*



Applications décoratives en bois Audi exclusive\*

Vous trouverez les équipements de série et en option spécifiques au modèle dans l'index à partir de la page 110.

\*Une offre de quattro GmbH.



## | Phares



### Phares

éclairage régulier de la chaussée par les phares halogènes à surfaces libres sous vitre transparente, réglage électrique du site des phares et commande de feu de stationnement ; feux diurnes intégrés

### adaptive light

phares Xénon pivotants, amélioration de l'éclairage du tracé de la chaussée par les feux de virage dynamiques (plage de vitesses à partir d'env. 10 jusqu'à 110 km/h) et feux de bifurcation statiques qui s'allument automatiquement à basse vitesse à partir d'un certain angle de la direction ou lorsque le clignotant est actionné pendant une période prolongée et éclairent la nouvelle trajectoire

### Assistant de feux de route

améliore la visibilité du conducteur tout en garantissant davantage de confort grâce à une conduite plus détendue. Selon la situation, les feux de route sont automatiquement activés ou désactivés. Reconnaît automatiquement dans les limites du système les phares en sens inverse, les feux arrière des autres automobilistes ainsi que les localités ; incluant détecteur de pluie et de luminosité

### Détecteur de pluie et de luminosité

commande automatique des feux, des essuie-glaces et de la fonction Coming Home/Leaving Home : allumage automatique/extinction temporisée des phares anti-brouillard, des feux arrière et de l'éclairage de plaque ainsi que des feux diurnes à LED en combinaison avec Xénon plus lors de l'ouverture/fermeture du véhicule ; incluant pare-brise avec bande grise sur la partie supérieure



### Xénon plus incluant lave-phares

éclairage intense de la chaussée, excellente uniformité et distance grâce aux phares à décharge de gaz longue durée pour les feux de croisement et les feux de route. Le réglage automatique dynamique du site des phares empêche l'éblouissement des véhicules en sens inverse. Incluant bande homogène des feux diurnes à LED avec faible consommation d'énergie, feux arrière à LED et lave-phares



### Feux arrière

avec feux de recul et feux arrière de brouillard, avec capot de coffre ouvert : fonction feux arrière dans le bandeau d'éclairage du pare-chocs ; incluant troisième feu stop surélevé dans la lunette arrière et feux de plaque arrière à LED



### Feux arrière à LED

feux stop, feux arrière, feux de brouillard arrière, clignotants et feux de plaque arrière à LED avec faible consommation d'énergie ; avec feux de recul

### Phares antibrouillard

pour un meilleur éclairage de la route en cas d'intempérie ; avec encadrement chromé, intégré dans le pare-chocs avant

## | Eclairage intérieur

### Pack Eclairage

éclairage anti-éblouissant de l'intérieur du véhicule comporte :

- Miroirs de courtoisie éclairés
- Spots de lecture arrière
- Eclairage au sol
- Catadioptrés de portières actifs

éclairage périphérique supplémentaire sous les rétroviseurs extérieurs en combinaison avec le détecteur de pluie et de luminosité

En plus, LED économes en énergie et durables, pour :

- Diffuseurs d'air éclairés
- Poignées de portières éclairées
- Eclairage au niveau des pieds

## | Design extérieur

### Rampes de pavillon, anodisées

pour le transport, stables et aérodynamiques ; incluant barres de toit amovibles d'un profilé en aluminium anodisé, de forme aérodynamique et symétrique ; servent de base pour les différentes structures de toit, par ex. porte-vélos ou coffre de toit pour skis, amovibles ; rampes de pavillon noires au choix. La housse pour barres de toit conçue pour le transport et le rangement des barres de toit est disponible dans les Accessoires d'Origine Audi

### Identification du modèle/Inscription

- Inscription Q5, emblème ultra (sur Q5 2.0 TDI ultra 110 kW) ainsi qu'inscription TDI ou TFSI sur le hayon
- Inscription « hybrid » sur les ailes avant, sur le hayon et sur le capot moteur

### Sorties d'échappement

aplaties en bas, à double flux, 1 sortie à gauche et 1 à droite avec embout chromé sur 2.0 TFSI, 3.0 TFSI et 3.0 TDI ; monoflux, 1 sortie à gauche avec embout chromé pour 2.0 TDI

### Pack Brillance

baguette le long du pavillon et sur les appuis de vitre en aluminium anodisé, revêtement noir brillant sur les montants de pavillon centraux et arrière

### Pack Brillance noir Audi exclusive\*

apporte une touche noire au niveau de l'Audi Single-frame, du pare-chocs avant et des baguettes décoratives sur les vitres latérales (incluant rampes de pavillon). La version varie selon le modèle et l'équipement

Eclairage Design Volants/Commandes Confort Infotainment Systèmes d'assistance Technique/Sécurité Contrat de garantie Audi

## | Design intérieur

### Style aluminium à l'intérieur

éléments style aluminium sur le bouton d'éclairage, le bouton de réglage des rétroviseurs, les lève-vitres, la climatisation, le bouton-poussoir rotatif MMI, les diffuseurs d'air, les touches du frein de stationnement électromécanique ainsi qu'autour du soufflet de levier/sélecteur de vitesses ; barrette du volet roulant de la console centrale style aluminium

### Tapis complémentaires Audi exclusive\*

couleurs des tapis complémentaires, du passepoil en cuir et des surpiqûres au choix parmi l'offre de couleurs Audi exclusive

### Moquette et tapis complémentaires Audi exclusive\*

couleurs de la moquette, des tapis complémentaires, du passepoil en cuir et des surpiqûres au choix parmi l'offre de couleurs Audi exclusive

### Moulures de seuil en plastique

### Moulures de seuil et protection du seuil de chargement

moulures de seuil avec insert en aluminium (avec inscription hybrid sur Q5 hybrid quattro) et protection du seuil de chargement en acier inoxydable

## | Volants/Commandes



### Volant multifonction en cuir style 4 branches

permet de commander les fonctions Infotainment disponibles ; réglable en hauteur et en profondeur, avec airbag grand volume ; assorti à la couleur choisie de la partie supérieure du tableau de bord ; au choix avec palettes de changement de vitesses en mode manuel sur boîte automatique

### Volant en cuir style 4 branches

réglable en hauteur et en profondeur, avec airbag grand volume ; assorti à la couleur choisie de la partie supérieure du tableau de bord



### Volant Sport multifonction en cuir style 3 branches style Q

permet de commander les fonctions Infotainment disponibles ; réglable en hauteur et en profondeur, avec airbag grand volume ; assorti à la couleur choisie de la partie supérieure du tableau de bord ; au choix avec palettes de changement de vitesses en mode manuel sur boîte automatique

### Volant Sport multifonction en cuir style 3 branches, aplati en bas

identique au volant Sport multifonction en cuir style 3 branches style Q, en plus aplati en bas

### Volant Sport en cuir style 3 branches style Q

réglable en hauteur et en profondeur, avec airbag grand volume ; assorti à la couleur choisie de la partie supérieure du tableau de bord



## | Volants/Commandes



**Pommeau de levier de vitesses en aluminium Audi exclusive\***

### Jante de volant avec segments en bois Audi exclusive\*

pour volant multifonction en cuir style 4 branches, au choix avec palettes de changement de vitesses ; individualisée avec bois (sauf tamo brun foncé naturel) et cuir Audi exclusive. Couleurs du cuir et des surpiqûres au choix parmi l'offre de couleurs Audi exclusive. Surpiqûres spécifiques Audi exclusive

### Commandes en cuir Audi exclusive\*

revêtement en cuir Audi exclusive de la jante de volant, du pommeau et soufflet de levier/sélecteur de vitesses. Couleurs du cuir et des surpiqûres au choix parmi l'offre de couleurs Audi exclusive. Surpiqûres spécifiques Audi exclusive sur la jante de volant

## | Rétroviseurs

### Rétroviseurs extérieurs avec clignotants à LED intégrés

réglables électriquement, miroir convexe, plan ou asphérique ; boîtiers laqués dans la couleur de carrosserie

également au choix :

#### dégivrants

incluant buses de lave-glace dégivrantes

#### dégivrants et rabattables électriquement

incluant buses de lave-glace dégivrantes ainsi que fonction rabat automatique pour le rétroviseur côté passager avant

#### dégivrants, rabattables électriquement et jour/nuit automatiques

incluant buses de lave-glace dégivrantes ainsi que fonction rabat automatique pour le rétroviseur côté passager avant

#### dégivrants, rabattables électriquement et jour/nuit automatiques avec fonction mémoire

incluant buses de lave-glace dégivrantes ainsi que fonction rabat automatique pour le rétroviseur côté passager avant

La fonction rabat automatique permet de basculer le rétroviseur côté passager avant vers le bas au passage de la marche arrière pour apporter au conducteur une meilleure vision du trottoir

### Rétroviseur intérieur

#### jour/nuit manuel

également au choix :

#### jour/nuit automatique

avec détecteur de pluie et de luminosité, pare-brise avec bande grise et verre acoustique

## | Système de toit



### Toit panoramique en verre

en deux parties ; commande électrique pour relever et ouvrir la partie avant en verre ; avec zone en verre teinté et pare-soleil réglable électriquement ainsi que fermeture/ouverture confort depuis l'extérieur par le biais de la clé du véhicule ; assure une excellente luminosité ; améliore la climatisation de l'habitacle grâce à un système d'aération efficace

## | Vitrage

### Vitres surteintées (vitrage Privacy)

lunette arrière ainsi que vitres de portières arrière et vitres latérales arrière surteintées

### Pare-soleil, coulissants

côtés conducteur et passager avant ; rabattables et pivotants, en plus coulissants latéralement vers l'arrière, incluant miroir de courtoisie

### Rideaux pare-soleil, manuels, pour les vitres de portières arrière

Eclairage Design Volants/Commandes Confort Infotainment Systèmes d'assistance Technique/Sécurité Contrat de garantie Audi

## | Climatisation

### Chauffage/ventilation stationnaire

le chauffage stationnaire réchauffe l'habitacle et dégivre les vitres sans avoir à démarrer le moteur. La ventilation stationnaire apporte de l'air frais et abaisse la température intérieure. Avec minuterie et télécommande à fréquence radio séparée avec confirmation radio

### Climatisation automatique

régule électroniquement la température, la quantité et la répartition de l'air ; touche de dégivrage séparée pour dégivrer rapidement le pare-brise et les vitres latérales ; mode recyclage de l'air ambiant manuel, régulation de l'air accumulé, réglage asservi à la position du soleil ainsi que filtre antipoussière et anti-pollen ; avec détecteur d'humidité et détecteur de clé



### Climatisation automatique confort 3 zones

identique à la climatisation automatique, avec en plus température et répartition d'air gauche/droite réglables séparément à l'avant ; commande de la climatisation avant avec affichage numérique et commande de la climatisation arrière sur la console centrale arrière ; commande automatique de fonctionnement en circuit fermé par détecteur de pollution, ventilation indirecte, filtre mixte/contre les poussières fines ainsi que détecteur de pluie et de luminosité

## | Systèmes de verrouillage

### Clé à fréquence radio

verrouille et déverrouille les portes, le capot de coffre et la trappe à carburant ; incluant ouverture/fermeture confort des vitres

### Clé confort

système d'autorisation d'accès et de démarrage, nécessite d'avoir la clé sur soi ; démarrage et arrêt du moteur par touche moteur Start/Stop, verrouillage et déverrouillage du véhicule de l'extérieur par touche sur toutes les poignées de portières ; ouverture séparée du coffre même lorsque le véhicule est verrouillé

### Capot de coffre à ouverture et fermeture électriques

ouverture par touche sur la clé du véhicule, touche dans la portière conducteur ou touche douce sur la poignée de coffre ; fermeture par touche sur la face interne du capot de coffre ; avec assistance de fermeture et angle d'ouverture programmable

### Ouvre-porte de garage (HomeLink)

télécommande à fréquence radio programmable pour l'ouverture de nombreuses portes de garage et portails extérieurs avec touches de commande intégrées à l'avant au module de pavillon ; permet de commander des systèmes de sécurité et installations d'éclairage ; reconnaissance de code et assistant de dispositif via la navigation MMI plus en option. Pour de plus amples informations, veuillez consulter votre partenaire Audi ou le site [www.eurohomelink.com](http://www.eurohomelink.com)

### Alarme antivol

surveille les portières, le capot avant et le coffre ainsi que l'habitacle ; incluant protection antidémarrage électronique, protection antiremorquage désactivable par capteur d'angle d'inclinaison et alarme Backup-Horn indépendante de la tension de bord ; avec sécurité antivol : empêche l'ouverture des portes de l'intérieur dès que le véhicule a été verrouillé à l'aide de la clé

### Préparation pour système de repérage satellite

préparation pour brancher un système de repérage satellite (disponible dans les Accessoires d'Origine Audi) permettant la localisation et le suivi du véhicule en cas de vol



## | Rangement/Transport

### Vide-poches

dans les contreportes avec porte-boissons, étui à lunettes dans le module de pavillon à l'avant au-dessus du rétroviseur intérieur, 2 porte-boissons sur la console centrale, boîte à gants éclairée côté passager avant ; 2 crochets pour sac dans le coffre

### Pack Rangement

transport flexible d'objets et voyage confortable garanti ; comprend :

- Filet de rangement au dos des sièges avant
- Vide-poches sous les sièges avant
- Boîte à gants verrouillable
- Filet de coffre à fixer aux 4 œilletons de fixation à position variable sur le plancher de coffre
- Filet sous le cache-bagages

### Sac à skis et snowboards

pour le transport pratique d'objets longs, par ex. jusqu'à 4 paires de skis ou 2 snowboards ; amovible et suspendu par une sangle

### Œilletons de fixation

4 dans le coffre, pour maintenir les bagages et objets dans le coffre, points de fixation pour le filet de coffre



### Système de glissières avec kit de fixation

dans le coffre, avec barre télescopique pour subdiviser le coffre comme on le souhaite ainsi que sangle de maintien et 4 œilletons de fixation à positionnement variable pour maintenir les objets

### Filet de séparation

amovible ; se fixe sur les côtés de la carrosserie ou au dossier de la banquette arrière une fois rabattu ; dispositif très utile, que le dossier de la banquette arrière soit relevé ou rabattu (d'un seul côté ou entièrement)

### Tapis réversible

pour une meilleure protection du coffre y compris avec dossier de banquette arrière rabattu, avec film de protection pouvant être déplié par-dessus le seuil de chargement et le pare-chocs ; velours d'un côté, gommé de l'autre

### Bac antisalissures

sous le plancher de chargement ; disponible en petite taille avec roue de secours pliante ou système audio-phonique avec subwoofer

### Porte-boissons

double, sur la console centrale, porte-bouteilles pouvant accueillir jusqu'à quatre bouteilles de 1,5 litre dans les contreportes

### Porte-boissons, climatisé

maintient les boissons chaudes ou froides. Le second porte-boissons côté passager avant n'est pas climatisé

### Allume-cigare et cendrier

cendrier sur la console centrale à l'avant et à l'arrière, allume-cigare intégré dans le cendrier à l'avant

### Prise de courant 12 volts

sur la console centrale à l'arrière et dans le coffre

### Préparation pour crochet d'attelage

comprend dispositif de commande pré-équipé et refroidissement du moteur renforcé. Le kit de pièces pour équipement ultérieur est disponible dans les Accessoires d'Origine Audi



### Crochet d'attelage

boule escamotable mécaniquement, col de cygne et boule en acier forgé avec prise intégrée ; commande par levier dans le coffre, avec témoin de contrôle dans le coffre et indicateur sur l'instrumentation pour surveiller le bon verrouillage ; stabilisation d'attelage par contrôle électronique de stabilisation (ESC)

## | MMI®/Navigation



### Wattmètre sur l'instrumentation

pour l'affichage des conditions de conduite dans la Q5 hybrid quattro (conduite 100 % électrique ou conduite uniquement avec moteur à combustion, récupération, roue libre, booster) et de la disponibilité du système hybride

### Système d'information du conducteur

affichage d'un grand nombre d'informations utiles sur un écran monochrome de 3,5 pouces directement dans le champ de vision du conducteur. La recommandation de repos prévient le conducteur par un affichage sur le système d'information du conducteur et par un signal sonore lorsqu'elle détecte des indices supposant un début d'inattention de la part du conducteur. Le système est actif entre env. 65 km/h et 200 km/h et peut être désactivé. Le programme d'efficacité intégré vous assiste avec différents aperçus des données de consommation



### Système d'information du conducteur avec écran couleur

affichage des informations du système d'information du conducteur sur un écran couleur haute résolution pour une meilleure vue d'ensemble et lisibilité ; possibilités d'affichage supplémentaires des systèmes d'assistance en option et autres contenus affichés du système MMI ainsi que le flux d'énergie sur Q5 hybrid quattro

### Navigation MMI®

- Avec données de navigation (DVD)<sup>1</sup>
- Ecran couleur 6,5 pouces avec affichage de qualité des cartes routières et de nombreuses options d'affichage
- Guidage dynamique avec TMC (si disponible)
- Commande vocale avec entrée de destinations par épellation du mot
- Flèches de direction supplémentaires sur le système d'information du conducteur
- Radio avec triple tuner, diversité de phases
- Lecteur DVD (compatible MP3 et WMA), également pour CD musique
- 2 lecteurs de cartes SDHC (jusqu'à 32 Go)
- Prise d'entrée AUX
- 8 haut-parleurs passifs à l'avant et à l'arrière, puissance totale 80 watts

Eclairage Design Volants/Commandes Confort Infotainment Systèmes d'assistance Technique/Sécurité Contrat de garantie Audi

## | Divertissement

### Autoradio chorus

- Concept d'utilisation MMI avec écran monochrome de 6,5 pouces
- Lecteur CD
- Mémoire pour 30 stations avec liste des stations dynamique, réception FM (OUC) et AM (OM, OL) ; diversité de phases et volume sonore asservi à la vitesse
- 8 haut-parleurs passifs à l'avant et à l'arrière, puissance totale 80 watts

Remarque : certains réglages du menu Car ne sont pas disponibles avec l'autoradio chorus

### Autoradio concert

- fonctions comme autoradio chorus, avec écran couleur de 6,5 pouces et en plus :
- Lecteur simple CD et lecteur de carte SDHC (jusqu'à 32 Go) compatibles MP3, WMA et AAC ainsi que prise d'entrée AUX
  - TP-Mémo (mémorisation automatique d'informations routières pendant la conduite)



### Autoradio symphony

fonctions comme autoradio concert, avec en plus changeur 6 CD intégré

### Réception radio numérique

ajoute à l'offre de radios analogiques la réception de stations numériques<sup>4</sup> selon le standard DAB, incluant DAB+ et en combinaison avec la navigation MMI ou MMI plus, réception de DMB Audio en plus ; affichage d'informations supplémentaires associées aux programmes (par ex. interprètes et titres, en fonction de la mise à disposition par les stations de radio) ainsi que des informations supplémentaires sous forme de diaporama (par ex. pochettes et météo)

<sup>1</sup> Les données de navigation sont disponibles pour les pays concernés sur la mémoire intégrée (navigation MMI plus) ou sur le DVD (navigation MMI). Informations complémentaires auprès de votre partenaire Audi. <sup>2</sup>Le service Audi connect Informations routières en ligne est disponible pour de nombreux pays. Informations complémentaires auprès de votre partenaire Audi. <sup>3</sup>Nécessite l'option Audi connect incluant téléphone de voiture. <sup>4</sup>Réception asservie à la disponibilité d'un réseau numérique.



## | Divertissement

### Réception TV numérique

réception de chaînes télévisées numériques non cryptées<sup>1</sup> (en standard DVB-T avec standard MPEG-2 ou MPEG-4) ainsi que de chaînes audio DVB-T ; affichage d’informations associées aux programmes (par ex. télétexte et guide électronique des programmes (EPG) ; connexion externe AV-IN possible via un câble d’adaptateur ; pas d’image pendant la conduite

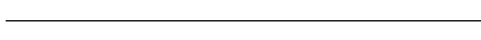

### Audi music interface

des lecteurs médias portables<sup>2</sup> tels qu’un Apple iPod/ iPhone (fonctionnalité musique) ainsi que d’autres dispositifs de stockage USB et lecteurs MP3 peuvent être reliés au véhicule. Logement dans la boîte à gants ; peut se commander via le MMI, la commande de l’autoradio ou un volant multifonction en cuir (si commandé). Nécessite des câbles adaptateurs spécifiques, disponibles dans les Accessoires d’Origine Audi, pour permettre la connexion des lecteurs médias portables ou des dispositifs de stockage USB. Un câble adaptateur approprié à l’appareil portable en question peut également être commandé. Vous trouverez d’autres câbles adaptateurs dans les Accessoires d’Origine Audi. La prise séparée d’entrée AUX est supprimée avec Audi music interface

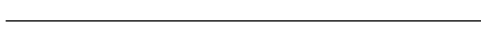

### Changeur CD

pour 6 CD (compatible MP3 et WMA). Ne permet pas la lecture de fichiers de musique protégés (DRM). Logement dans la boîte à gants avec protection anti-vibrations et commande via MMI



### Bang & Olufsen Sound System

pour une restitution fascinante de son surround avec 14 haut-parleurs incluant haut-parleur central et subwoofer. L’amplificateur à 10 canaux a une puissance totale de 505 watts. Restitution de son surround 5.1 possible en combinaison avec la navigation MMI en option ; revêtement exclusif des haut-parleurs avec applications en aluminium et compensation dynamique des bruits ambiants

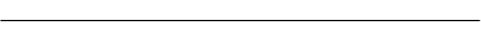

### Système audiophonique Audi

sonorité impressionnante grâce à un amplificateur à 6 canaux avec une puissance totale de 180 watts et 10 haut-parleurs incluant un haut-parleur central et un subwoofer

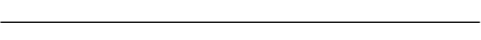

### Préparation pour Rear Seat Entertainment

comprend pré-câblage ainsi que fixation pour les supports dans le dossier des sièges conducteur et passager avant. L’Audi Entertainment mobile approprié ou un adaptateur Apple iPad sont disponibles en guise de solution Plug and Play dans les Accessoires d’Origine Audi

## | Communication

### Audi connect incluant téléphone de voiture

utilisation d’Audi connect et téléphonie confortable grâce au téléphone de voiture intégré ; connexion du véhicule à Internet via un module de données intégré. Importation de contenus de répertoires téléphoniques et gestion de listes d’appels.

Audi connect propose actuellement les services suivants dans votre modèle :

### Mobilité & Navigation

- Recherche de points d’intérêt (POI) avec commande vocale
- Informations routières en ligne<sup>3</sup>
- Prix du carburant
- Places de parking
- Informations locales
- Navigation avec Google Earth™<sup>4</sup> et Google Street View™<sup>4</sup>
- Mémorisation de destinations via myAudi ou Google Maps™<sup>4</sup>



### Communication

- Hotspot WiFi



### Infotainment

- Météorologie
- Audi music stream
- Bulletins d’informations en ligne
- Informations touristiques

L’utilisation des services proposés par Audi connect est possible uniquement avec les équipements optionnels navigation MMI plus et Audi connect incluant téléphone de voiture. Vous devez également disposer d’une carte SIM avec option données – et avec le téléphone de voiture d’une carte SIM avec option téléphone et données ou d’un smartphone<sup>5</sup> compatible Bluetooth avec remote SIM Access Profile (rSAP). Les services ne sont disponibles qu’avec un contrat de téléphonie mobile existant ou conclu séparément et uniquement au sein du réseau mobile respectif. Lors de la réception de packs de données à partir de l’Internet, et selon les tarifs de votre contrat de téléphonie mobile, en particulier à l’étranger, l’utilisation de ces services peut entraîner des frais supplémentaires. En raison de la taille du volume des données, il est vivement recommandé de conclure un contrat de téléphonie mobile avec forfait de données.

La disponibilité des services proposés par Audi connect est spécifique à chaque pays. Les services Audi connect sont disponibles pour 1 an minimum à compter de la livraison du véhicule. Au bout de 24 mois, la durée des services Audi connect est prolongée gratuitement de 12 mois. Si vous ne souhaitez pas bénéficier de cette prolongation gratuite, veuillez le notifier par écrit à :

AUDI AG
Kundenbetreuung Deutschland
D-85045 Ingolstadt
E-mail : kundenbetreuung@audi.de
Tél. : + 49 (0) 800-2834 7378423

Le service City Events ainsi que tout autre service éventuel restent à la disposition du client pendant 12 mois. Votre partenaire Audi vous renseignera sur les conditions de prolongation des services Audi connect.

Vous trouverez de plus amples informations à propos d’Audi connect sur [www.audi.com/connect](http://www.audi.com/connect) et auprès de votre partenaire Audi ; informations concernant les conditions tarifaires auprès de votre opérateur de téléphonie mobile



### Interface Bluetooth

possibilité de parler librement dans le véhicule par le biais du micro. Les téléphones portables<sup>5</sup> compatibles Bluetooth peuvent être connectés au véhicule via l’interface

### Préparation pour téléphone portable (Bluetooth)

avec connexion spécifique en option (disponible dans les Accessoires d’Origine Audi) des téléphones portables compatibles<sup>5</sup> à l’antenne extérieure pour un faible rayonnement SAR dans l’habitacle et une meilleure qualité de réception ; commande via autoradio concert ou symphony, système de navigation MMI ou volant multifonction en cuir (si commandé) ; comprend un dispositif mains libres incluant commande vocale pour les fonctions du téléphone et une préparation pour chargeur de batterie de téléphone portable disponible dans les Accessoires d’Origine Audi

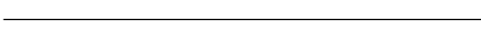

### Téléphone de voiture Bluetooth

connexion confortable de votre téléphone portable<sup>5</sup> Bluetooth au module de données interne du véhicule (sous réserve que votre téléphone portable soit compatible SIM Access Profile) ; en plus lecteur de carte SIM sur le panneau de la navigation MMI, importation de contenus de répertoires téléphoniques dans le véhicule et gestion de listes d’appels ; commande simple par le système de navigation MMI ou un volant multifonction en cuir (si commandé)

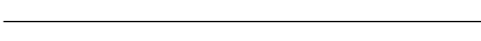

### Combiné de téléphone à l’avant pour téléphone de voiture

pour des communications discrètes ; rédaction confortable de SMS grâce à une reconnaissance automatique de mots ; combiné sans fil avec écran couleur et lecteur de carte SIM intégré logé dans l’accoudoir central à l’avant

Eclairage Design Volants/Commandes Confort Infotainment Systèmes d’assistance Technique/Sécurité Contrat de garantie Audi

## | Systèmes d’assistance



**Audi parking system plus avec caméra de recul**<sup>6</sup> signal sonore et visuel indiquant la distance avant et arrière ; affichage de la zone derrière le véhicule sur l’écran MMI, avec des éléments d’affichage dynamiques pour la voie de circulation calculée (selon l’angle de direction) ; assistance par repères graphiques pour les stationnements en épis ainsi que représentation des points de braquage pour les stationnements en longueur ; caméra de recul discrètement intégrée dans la poignée de hayon ; activation via l’engagement de la marche arrière ou via une touche sur la console centrale

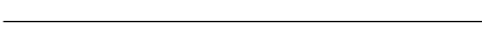

### Audi parking system plus<sup>6</sup>

signal sonore et visuel à l’avant et à l’arrière facilitant le stationnement et les manœuvres. Affichage sur l’écran MMI ; distance mesurée par capteurs ultrason discrètement intégrés dans les pare-chocs ; activation via l’engagement de la marche arrière ou via une touche sur la console centrale

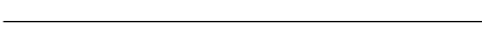

### Audi parking system à l’arrière<sup>6</sup>

facilite le stationnement à l’aide d’un signal sonore indiquant la distance par rapport à un obstacle identifié à l’arrière ; distance mesurée par le biais de capteurs à ultrasons discrètement intégrés dans le pare-chocs ; actif lorsque la marche arrière est enclenchée

### Audi hold assist<sup>6</sup>

maintient le véhicule à l’arrêt aussi bien en côte qu’en descente au sein de la circulation routière, sans limite de temps. Le système est activé en appuyant sur une touche et permet au conducteur un redémarrage confortable

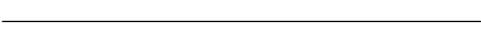

### Contrôle de descente<sup>6</sup>

maintient constante la vitesse définie sur routes montagneuses ; activation en appuyant sur une touche



### adaptive cruise control<sup>6</sup>

les véhicules qui précèdent sont détectés à l’aide d’un capteur radar. En intervenant sur l’accélérateur et le frein, le système maintient la distance aussi constante que possible, sur une plage de vitesse allant d’env. 30 à 200 km/h. 4 niveaux de distance/modes de conduite réglables (efficiency, confort, dynamic et auto). Incluant Audi pre sense front : l’amplificateur de freinage étendu prévient en cas de risque de collision détecté avec le véhicule qui précède. Il peut si nécessaire engager un freinage partiel ou renforcer le freinage du conducteur. Le système entraîne par ailleurs une décélération complète à une vitesse inférieure à 30 km/h, lorsqu’il existe un risque de collision avec un véhicule à l’arrêt ou en marche afin de réduire la vitesse de collision ou même de l’éviter. Commande par commodo séparé sous le volant



### Régulateur de vitesse<sup>6</sup>

maintient constante la vitesse souhaitée à partir d’env. 30 km/h dans la mesure où la puissance du moteur ou le frein moteur le permet ; commande par commodo séparé sous le volant ; affichage de la vitesse paramétrée sur le système d’information du conducteur

<sup>[1]</sup> Réception asservie à la disponibilité d’un réseau numérique.

<sup>[2]</sup> Informations sur les lecteurs médias compatibles auprès de votre partenaire Audi et sur www.audi.com/mp3.

<sup>[3]</sup> Le service Audi connect Informations routières en ligne est disponible pour de nombreux pays. Informations complémentaires auprès de votre partenaire Audi.

<sup>[4]</sup> Google et le logo Google sont des marques déposées de Google Inc.

<sup>[5]</sup> Informations sur les téléphones portables compatibles auprès de votre partenaire Audi ou sur www.audi.com/bluetooth.

<sup>[6]</sup> Veuillez noter que les systèmes ont leurs propres limites et ne font qu’assister le conducteur. La responsabilité et l’attention requise au moment de la conduite restent à la charge du conducteur.



## | Systèmes d’assistance



### Audi active lane assist<sup>1</sup>

aide à maintenir la trajectoire en corrigeant doucement le mouvement du volant. L’assistant de maintien de trajectoire est activé lorsque le conducteur tend à quitter sa voie de circulation et que le clignotant n’est pas activé. Le système est actif à une vitesse d’env. 60 à 250 km/h. Les vibrations du volant sont réglables selon le souhait du conducteur ; activation via une touche sur le commodo du clignotant

### Audi side assist<sup>1</sup>

avertissement par affichage à LED dans le rétroviseur extérieur correspondant lorsque la situation pour un changement de voie est considérée comme critique. Des capteurs radars détectent les véhicules qui s’approchent latéralement par l’arrière et mesurent la distance et la différence de vitesse. L’assistant de changement de trajectoire est actif à partir d’une vitesse d’env. 30 km/h. Activation via la touche dans le triangle de rétroviseur

### Pack Assistance<sup>1</sup>

propose les systèmes d’assistance suivants :

- Audi parking system plus ou en option Audi parking system plus avec caméra de recul
- adaptive cruise control
- Audi active lane assist

Les systèmes contenus dans le pack Assistance se complètent et s’assistent mutuellement. Pour des indications concernant l’activation ou le réglage, veuillez vous reporter à la description de chaque système d’assistance

## | Dynamique de conduite/Freinage



### Châssis avec amortissement piloté

réglage confortable et adaptation aux différentes situations de conduite réglable électroniquement ; caractéristique dynamique ou axée sur le confort de l’amortissement piloté ; réglage via l’Audi drive select

### Audi drive select

réglage des caractéristiques individuelles du véhicule selon les modes disponibles : auto, confort, dynamic, efficiency et individual en adaptant l’assistance de direction, le caractère du moteur ou la réactivité des rapports de vitesses (sur S tronic) et le réglage d’autres équipements disponibles en option. Grâce au mode efficiency, le moteur, la boîte de vitesses (sur S tronic), la climatisation ainsi que l’adaptive cruise control en option et le régulateur de vitesse disposent d’un réglage de base amélioré au niveau de la consommation. Le mode « individual » est disponible uniquement en combinaison avec un système de navigation MMI

### Châssis dynamique

- Caractéristiques de conduite sportives et dynamiques grâce à une impressionnante dynamique de conduite et un comportement agile
- Essieu avant allégé à 5 bras
- Essieu arrière trapézoïdal avec suspension à roues indépendantes
- Assiette abaissée de 25 mm sur Q5 avec traction avant et Q5 hybrid quattro

### Châssis Sport S line

avec réglage de châssis plus dynamique basé sur le châssis de série correspondant

### quattro®

transmission intégrale permanente avec différentiel central autobloquant et répartition asymétrique et dynamique de couple ainsi que répartition des couples sur chaque roue<sup>2</sup> et blocage électronique de différentiel (EDS) par intervention sur les freins des roues motrices ; répartition de la puissance motrice en fonction de la situation de conduite sur chaque roue pour une tenue de route parfaite et sportive ; emblème quattro sur l’Audi Singleframe, sur le capot de coffre et sur le tableau de bord côté passager avant

### S tronic®

boîte séquentielle 7 vitesses à double embrayage avec commande électrohydraulique, permet des rapports plus courts et des changements de rapports sans interruption perceptible de motricité. En mode automatique, il est possible de choisir entre les deux programmes D (Drive) et S (Sport). La boîte S tronic peut être commandée manuellement par les palettes de changement de vitesses sous le volant disponibles en option ou par le sélecteur de vitesses

### tiptronic

boîte automatique 8 rapports avec programme de commande dynamique (DSP) et programme Sport ; commande manuelle au choix à l’aide des palettes de changement de vitesses sous le volant multifonction en cuir ou d’une brève impulsion sur le sélecteur de vitesses

### Direction assistée électromécanique

allie précision et confort avec une technologie particulièrement économe en énergie. La direction électromécanique avec assistance asservie à la vitesse assure une stabilité à grande vitesse et s’avère souple et précise lors des manœuvres de stationnement

### Direction dynamique

augmente la dynamique et le confort de conduite grâce à une régulation dynamique de la direction en fonction de la situation de conduite, par exemple en cas de conduite sur route sinueuse, de changement de voie ou de stationnement. outre une adaptation de l’effort de direction, une adaptation supplémentaire de l’angle de braquage est réalisée (démultiplication) en fonction de l’angle du volant, de la vitesse et de la position de l’Audi drive select jusqu’à 100 %. De plus, la stabilisation du véhicule est assistée par le système via l’ESC par des impulsions de direction très rapides

### Système de freinage

à double circuit en diagonale, système antiblocage (ABS) avec répartiteur électronique de freinage (EBV), contrôle électronique de stabilisation (ESC) avec détection de barres de toit et assistance au freinage, servofrein tandem, freins à disques à l’avant et à l’arrière, ventilés à l’avant

### Frein de stationnement électromécanique

comprend fonction de frein de stationnement à l’arrêt, assistance au démarrage par désactivation automatique et décélération complète sur les 4 roues durant la marche

## | Technique/Sécurité

### Antipatinage (ASR)

empêche le patinage des roues motrices et assure davantage de stabilité ainsi qu’une meilleure traction sur la route

### Blocage électronique de différentiel (EDS)

l’aide au démarrage intervient jusqu’à une vitesse d’env. 100 km/h, freine automatiquement les roues motrices sur route glissante et inégalement adhérente, assurant ainsi une excellente motricité

### Contrôle électronique de stabilisation (ESC)

assure davantage de stabilité dans les situations critiques en freinant les roues une par une et en agissant sur la gestion du moteur ; avec détection de barres de toit et mode offroad, allie ABS, EBV, ASR et EDS à ses propres capteurs et compare les données de conduite avec les données de référence. Le système détecte automatiquement l’installation des barres de toit et adapte l’ESC en conséquence.

### Récupération

permet de réaliser des économies de carburant en récupérant l’énergie de décélération et de freinage ; convertit l’énergie cinétique en énergie électrique utilisable en augmentant la tension du générateur durant les phases de décélération ou de freinage et soulage l’alternateur lorsque la voiture accélère de nouveau

Sur Q5 hybrid quattro : l’énergie est stockée dans la batterie lithium-ion. Cette énergie est utilisée pour entraîner le moteur électrique, pour la climatisation et l’alimentation énergétique du véhicule et permet ainsi une nette augmentation de l’efficience

Eclairage Design Volants/Commandes Confort Infotainment Systèmes d’assistance Technique/Sécurité Contrat de garantie Audi

### Système Start-Stop

contribue à réduire la consommation de carburant ainsi que les émissions de CO<sub>2</sub> en coupant automatiquement le moteur lors des phases d’arrêt, par ex. aux feux rouges. Le redémarrage est engagé dès l’actionnement de la pédale d’embrayage (boîte mécanique) ou du relâchement du frein (boîte automatique). Il peut être désactivé à tout moment via une touche

### Audi TDI clean diesel

outre l’équipement de série avec catalyseur et filtre à particules, les modèles avec TDI clean diesel rejettent un faible taux de gaz d’échappement grâce à un système de recyclage des gaz d’échappement. Cette technologie réduit sensiblement le taux d’oxyde d’azote étant donné qu’une quantité infime d’additif biodégradable AdBlue®<sup>3</sup> est injectée dans le gaz d’échappement et que l’oxyde d’azote est scindé en azote et eau dans le catalyseur d’oxyde d’azote (catalyseur DeNOx). Remplissage du réservoir AdBlue séparé selon l’affichage sur l’écran de l’instrument combiné. Il est conseillé de faire remplir l’AdBlue chez le partenaire Audi



### Airbags<sup>4</sup>

airbags grand volume pour conducteur et passager avant ; en combinaison avec fixation pour sièges enfants ISOFIX pour le siège passager avant incluant commande de désactivation d’airbag passager avant

### Airbags latéraux à l’avant et système d’airbags de tête

airbags latéraux à l’avant intégrés au dossier des sièges ; avec système d’airbags de tête ; se déploie devant les vitres latérales et aide ainsi à la protection des passagers avant et de ceux des places extérieures arrière en cas de collision latérale

### Airbags latéraux à l’arrière

complètent les airbags latéraux à l’avant et système d’airbags de tête

### Système d’appuie-tête intégral

renforce la protection et réduit le risque de traumatisme cervical. Grâce à la conception du siège avant, le haut du corps est mieux réceptionné et la tête soutenue plus fermement en cas de collision arrière que dans le cas de systèmes conventionnels

### Fixation pour sièges enfants ISOFIX pour le siège passager avant

avec commande de désactivation d’airbag passager avant

### Fixation pour sièges enfants ISOFIX et Top Tether pour les sièges extérieurs arrière

support normalisé pour une fixation pratique de sièges enfants ISOFIX ; incluant point de fixation supplémentaire (Top Tether).

Les sièges enfants correspondants sont disponibles chez votre partenaire Audi

## | Contrat de garantie Audi

### Contrat de garantie Audi

le contrat de garantie Audi offre une assurance risque durable contre de nombreux cas de sinistre et une maîtrise des coûts du service au-delà des deux premières années de la garantie constructeur. Il est disponible directement et uniquement pour l’achat d’une voiture neuve. Possibilité de choisir entre 9 combinaisons de durée et de kilométrage. Informations complémentaires auprès de votre partenaire Audi

<sup>[1]</sup> Nous vous prions de tenir compte du fait que les systèmes ont leurs propres limites et ne font qu’assister le conducteur. La responsabilité et l’attention requise au moment de la conduite restent à la charge du conducteur.

<sup>[2]</sup> La commande de couple à sélection de roue n’est pas disponible pour la Q5 hybrid quattro. <sup>[3]</sup> Marque déposée du Verband der Automobilindustrie e. V. (VDA). <sup>[4]</sup> L’image représentée est une illustration et non une photo réelle. Elle montre l’état technique des airbags sous la forme d’un instantané.



## Accessoires d'Origine Audi. Aussi individuels que votre vie.

Les points forts de l'Audi Q5 et Q5 hybrid quattro se manifestent au niveau de leur flexibilité. Elles s'adaptent parfaitement à vos besoins. Les Accessoires d'Origine Audi vous permettent de renforcer l'expression de votre personnalité avec de nombreux produits qui jour après jour restent fidèles à notre promesse de qualité. Profitez de solutions adaptées à vos besoins qui se distinguent par leur design et leur fonctionnalité. En effet, la créativité lors de la conception et les standards élevés lors de la production sont, en plus du grand nombre de contrôles, tout aussi importants pour les Accessoires d'Origine Audi que pour chaque Audi. Découvrez les idées taillées sur mesure que les Accessoires d'Origine Audi vous réservent pour votre quotidien. Nous vous présentons ci-après une petite sélection, mais n'hésitez pas à contacter votre partenaire Audi pour obtenir de plus amples informations sur la gamme complète.



Informations complémentaires dans le catalogue Accessoires Audi Q5, sur [www.audi.com](http://www.audi.com) et auprès de votre partenaire Audi.

### Siège enfant Audi

Peut être placé face ou dos à la route. Avec coque d'assise réglable, harnais intégré et appuie-tête réglable. Revêtement du siège lavable et amovible, doux pour la peau, respirant, certifié selon l'Oeko-Tex® Standard 100. Nécessite la base ISOFIX. Convient aux enfants de 9 à 18 kg (env. 1 à 4 ans). Également disponibles : le siège bébé Audi pour enfants jusqu'à 13 kg (env. 12 mois) et le siège enfant Audi youngster plus pour enfants de 15 à 36 kg (env. 4 à 12 ans). Tous les sièges enfants sont disponibles dans les couleurs : rouge Misano/noir et gris titane/noir.

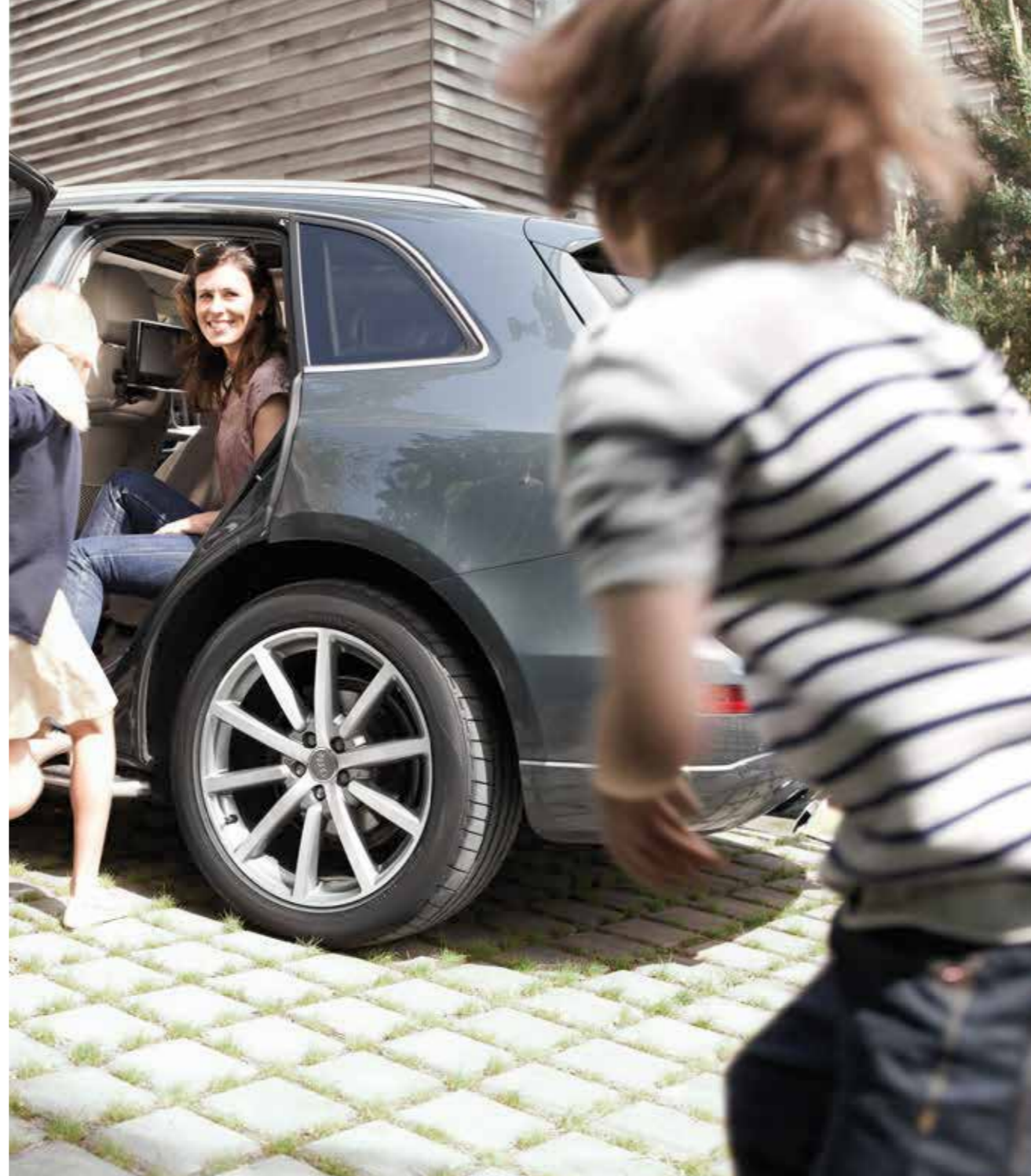

### Support universel pour téléphone portable

Pour une téléphonie sans émissions d'ondes grâce à la connexion à l'antenne extérieure, il offre également un rangement sûr du téléphone pendant le trajet. Le téléphone portable se place facilement sur le support universel et se connecte sans fil à l'antenne extérieure du véhicule. Disponible pour de nombreux modèles de téléphones portables actuels. Cette solution évite le changement d'adaptateur lors d'un changement de téléphone. Sous réserve que le véhicule dispose d'une préparation pour téléphone portable (Bluetooth). Les adaptateurs USB, disponibles séparément pour différents modèles de téléphones, permettent de recharger facilement la batterie du téléphone portable.



### Adaptateur iPad

Adaptateur pour Apple iPads à fixer au dossier des sièges avant. Les adaptateurs se connectent tout simplement sur le support pour appareils portables disponible séparément. Les fonctionnalités de l'iPad restent inchangées. Avec fonction de chargement intégrée et pivotable à 90°. Sous réserve que le véhicule dispose d'une préparation pour Rear Seat Entertainment.

Vous trouverez les valeurs de consommations et d'émissions CO<sub>2</sub> à partir de la page 102.



**Coffre de toit pour skis et bagages (405 l)<sup>1</sup>**

Nouveau design Audi avec aérodynamique améliorée grâce à sa forme aplatie et sportive. Disponible dans les couleurs gris platine avec lames latérales en noir brillant et noir extra-brillant, avec anneaux Audi chromés, pour un look haut de gamme dépourvu de rivets. Verrouillable et ouvrable des deux côtés pour un chargement et un déchargement tout confort. Avec poignée intérieure pour fermer le coffre de toit. Avec système de fixation rapide simple incluant limitation de couple. Convient pour le transport de skis d'une longueur allant jusqu'à 1,90 m. Sa position avancée permet de mieux accéder au coffre. Charge totale admissible de 75 kg. Nécessite les barres de toit. Complément idéal : les sacs de rangement pour coffre de toit pour une utilisation optimale des coffres de toit Audi. Disponible en 3 tailles : S (43 l), M (76 l) et L (82 l).

**Grille de séparation pour le coffre<sup>2</sup>**

Montage simple derrière la banquette arrière. Ne nécessite aucun trou supplémentaire. La grille de séparation peut être retirée sans laisser de traces lorsqu'elle est montée ou démontée correctement.

**Système de repérage satellite Audi plus (sans photo)**

Permet de localiser et de suivre un véhicule volé par GPS/GSM dans 27 pays européens. Avec reconnaissance automatique du conducteur et immobilisation intelligente empêchant le redémarrage. Informations complémentaires auprès de votre partenaire Audi.

**Insert de coffre (sans photo)**

Protection du coffre, taillée sur mesure, lavable et robuste. Le rebord protège mieux le sol du coffre de toute fuite de liquide.

**Porte-vélos (sans photo)**

Le porte-vélos composé d'un profilé en aluminium de forme spéciale et d'acier poudré permet un montage particulièrement simple du vélo. Verrouillable. Charge utile maximale de 17 kg. Nécessite les barres de toit disponibles en série sur l'Audi Q5.

**Tapis complémentaires en caoutchouc**

Protègent mieux des grosses salissures. Grâce aux points d'ancrage prévus au sol, ils sont solidaires du véhicule. Avec inscription Q5.

**Jantes hiver en aluminium forgé style 7 branches**

Roues complètes hiver compatibles chaînes-neige disponibles en dimension 7 J x 17, avec pneus 235/65 R 17<sup>3</sup>.



Vous trouverez les valeurs de consommations et d'émissions CO<sub>2</sub> à partir de la page 102.

<sup>1</sup> Votre partenaire Audi vous renseignera sur la date exacte de disponibilité du coffre de toit pour skis et bagages en noir extra-brillant.

<sup>2</sup> Non disponible pour Audi Q5 hybrid quattro. <sup>3</sup> Vous trouverez les caractéristiques techniques des pneus à la page 107.



Caractéristiques techniques   Dimensions   Equipements de série/en option

Version	Audi Q5 2.0 TDI ultra (110 kW) <sup>1</sup>	Audi Q5 2.0 TDI quattro (110 kW) <sup>1</sup>	Audi Q5 2.0 TDI quattro (120 kW) <sup>1</sup>	Audi Q5 2.0 TDI quattro (130 kW) <sup>1</sup>
Type de moteur	4 cylindres diesel en ligne avec injection Common Rail et turbo	4 cylindres diesel en ligne avec injection Common Rail et turbo	4 cylindres diesel en ligne avec injection Common Rail et turbo	4 cylindres diesel en ligne avec injection Common Rail et turbo
Cylindrée en cm <sup>3</sup> (soupapes par cylindre)	1 968 (4)	1 968 (4)	1 968 (4)	1 968 (4)
Puissance max. <sup>2</sup> en kW à tr/mn	110/3 250–4 200	110/3 250–4 200	120/3 000–4 200	130/4 200
Couple max. en Nm à tr/mn	320/1 500–3 250	320/1 500–3 250	400/1 750–2 750	380/1 750–2 500
Transmission				
Mode de transmission	Traction avant	Transmission intégrale perm. quattro®	Transmission intégrale perm. quattro®	Transmission intégrale perm. quattro®
Boîte de vitesses	Mécanique 6 vitesses	Mécanique 6 vitesses	[S tronic 7 vitesses]	[S tronic 7 vitesses]
Poids/Volumes				
Poids à vide <sup>3</sup> en kg	1 830	1 895	[1 935]	[1 895]
Poids total autorisé en kg	2 335	2 430	[2 470]	[2 430]
Poids sur pavillon/à la flèche autorisé en kg	75/100	75/100	[75/100]	[75/100]
Poids remorqué autorisé <sup>4</sup> en kg non freiné	750	750	[750]	[750]
pente 12 <span> </span> %	1 700	1 800	[2 000]	[2 000]
pente 8 <span> </span> %	2 000	2 000	[2 400]	[2 400]
Volume du réservoir env. en l	75/réservoir AdBlue® <sup>5</sup> <span> </span> : 23	75/réservoir AdBlue <span> </span> : 23	[75/réservoir AdBlue <span> </span> : 23]	[75/réservoir AdBlue <span> </span> : 23]
Performances/Consommations <sup>6</sup>				
Vitesse maximale en km/h	192	190	[196]	[200]
Accélération 0–100 km/h en s	10,9	10,8	[9,7]	[9,0]
Carburant	Gazole sans soufre <sup>7</sup>	Gazole sans soufre <sup>7</sup>	Gazole sans soufre <sup>7</sup>	Gazole sans soufre <sup>7</sup>
Consommations <sup>8,9</sup> en l/100 km urbaines	5,8–5,5	6,7–6,4	[6,7–6,5]	[7,1]
routières	4,9–4,6	5,3–5,0	[5,6–5,3]	[5,5]
mixtes	5,2–4,9	5,8–5,5	[6,0–5,7]	[6,1]
Emissions CO <sub>2</sub> <sup>8,9</sup> en g/km mixtes	135–129	152–144	[157–149]	[159]
Norme de dépollution	EU6	EU6	[EU6]	[EU5]

Version	Audi Q5 2.0 TDI (140 kW) <sup>1</sup>	Audi Q5 2.0 TDI quattro (140 kW) <sup>1</sup>	Audi Q5 3.0 TDI quattro (180 kW)	Audi Q5 3.0 TDI quattro (190 kW) <sup>1</sup>
Type de moteur	4 cylindres diesel en ligne avec injection Common Rail et turbo	4 cylindres diesel en ligne avec injection Common Rail et turbo	6 cylindres diesel en V avec injection Common Rail et turbo	6 cylindres diesel en V avec injection Common Rail et turbo
Cylindrée en cm <sup>3</sup> (soupapes par cylindre)	1 968 (4)	1 968 (4)	2 967 (4)	2 967 (4)
Puissance max. <sup>2</sup> en kW à tr/mn	140/3 800–4 200	140/3 800–4 200	180/4 000–4 500	190/4 000–4 500
Couple max. en Nm à tr/mn	400/1 750–3 000	400/1 750–3 000	580/1 750–2 500	580/1 750–2 500
Transmission				
Mode de transmission	Traction avant	Transmission intégrale perm. quattro®	Transmission intégrale perm. quattro®	Transmission intégrale perm. quattro®
Boîte de vitesses	[S tronic 7 vitesses]	Mécanique 6 vitesses [S tronic 7 vitesses]	[S tronic 7 vitesses]	[S tronic 7 vitesses]
Poids/Volumes				
Poids à vide <sup>3</sup> en kg	[1 845]	1 895	[1 935]	[1 955]
Poids total autorisé en kg	[2 350]	2 430	[2 470]	[2 490]
Poids sur pavillon/à la flèche autorisé en kg	75/100	75/100	[75/100]	[75/100]
Poids remorqué autorisé <sup>4</sup> en kg non freiné	750	750	[750]	[750]
pente 12 <span> </span> %	1 700	2 000	[2 000]	[2 400]
pente 8 <span> </span> %	2 000	2 400	[2 400]	[2 400]
Volume du réservoir env. en l	75/réservoir AdBlue <span> </span> : 23	75/réservoir AdBlue <span> </span> : 23	[75]	[75/réservoir AdBlue <span> </span> : 23]
Performances/Consommations <sup>6</sup>				
Vitesse maximale en km/h	211	210	[210]	[225]
Accélération 0–100 km/h en s	8,7	8,4	[8,4]	[6,5]
Carburant	Gazole sans soufre <sup>7</sup>	Gazole sans soufre <sup>7</sup>	Gazole sans soufre <sup>7</sup>	Gazole sans soufre <sup>7</sup>
Consommations <sup>8,9</sup> en l/100 km urbaines	5,7–5,3	6,8–6,5	[6,7–6,5]	[7,1]
routières	4,9–4,5	5,4–5,1	[5,6–5,3]	[6,0]
mixtes	5,2–4,8	5,9–5,6	[6,0–5,7]	[6,4]
Emissions CO <sub>2</sub> <sup>8,9</sup> en g/km mixtes	136–126	153–146	[157–149]	[169]
Norme de dépollution	EU6	EU6	[EU6]	[EU5]

[ ] Valeurs pour S tronic/tiptronic. Observations <sup>1</sup> à <sup>12</sup> voir page 107.



Caractéristiques techniques   Dimensions   Equipements de série/en option

Version	Audi SQ5 TDI (240 kW) <sup>1</sup>	Audi SQ5 TDI plus (250 kW) <sup>1, 12</sup>
Type de moteur	6 cylindres diesel en V avec injection Common Rail et biturbo	6 cylindres diesel en V avec injection Common Rail et biturbo
Cylindrée en cm³ (soupapes par cylindre)	2 967 (4)	2 967 (4)
Puissance max. <sup>2</sup> en kW à tr/mn	240/4 000–4 500	250/4 100–4 300
Couple max. en Nm à tr/mn	650/1 400–2 800	700/1 500–2 550
Transmission		
Mode de transmission	Transmission intégrale perm. quattro®	Transmission intégrale perm. quattro®
Boîte de vitesses	[tiptronic 8 rapports]	[tiptronic 8 rapports]
Poids/Volumes		
Poids à vide <sup>3</sup> en kg	[2 075]	[2 075]
Poids total autorisé en kg	[2 585]	[2 585]
Poids sur pavillon/à la flèche autorisé en kg	[75/100]	[75/100]
Poids remorqué autorisé <sup>4</sup> en kg non freiné	[750]	[750]
pente 12 <span> </span> %	[2 400]	[2 400]
pente 8 <span> </span> %	[2 400]	[2 400]
Volume du réservoir env. en l	[75/réservoir AdBlue <span> </span> : 23]	[75/réservoir AdBlue <span> </span> : 23]
Performances/Consommations <sup>6</sup>		
Vitesse maximale en km/h	[250]	[250]
Accélération 0–100 km/h en s	[5,1]	[5,1]
Carburant	Gazole sans soufre <sup>7</sup>	Gazole sans soufre <sup>7</sup>
Consommations <sup>8, 9</sup> en l/100 km urbaines	[8,0]	[7,9–7,8]
routières	[5,9]	[6,0–5,9]
mixtes	[6,6]	[6,7–6,6]
Emissions CO <sub>2</sub> <sup>8, 9</sup> en g/km mixtes	[174]	[177–174]
Norme de dépollution	[EU6]	[EU6]

Version	Audi Q5 2.0 TFSI quattro (132 kW)	Audi Q5 2.0 TFSI quattro (169 kW)	Audi Q5 3.0 TFSI quattro (200 kW)
Type de moteur	4 cylindres essence en ligne à injection directe d'essence avec turbo et système Audi valvelift	4 cylindres essence en ligne à injection directe d'essence avec turbo et système Audi valvelift	6 cylindres essence en V à injection directe d'essence et turbocompresseur mécanique
Cylindrée en cm³ (soupapes par cylindre)	1 984 (4)	1 984 (4)	2 995 (4)
Puissance max. <sup>2</sup> en kW à tr/mn	132/4 000–6 000	169/4 700–6 200	200/4 780–6 500
Couple max. en Nm à tr/mn	320/1 500–4 000	350/1 500–4 600	400/2 150–4 780
Transmission			
Mode de transmission	Transmission intégrale perm. quattro®	Transmission intégrale perm. quattro®	Transmission intégrale perm. quattro®
Boîte de vitesses	Mécanique 6 vitesses [tiptronic 8 rapports]	Mécanique 6 vitesses [tiptronic 8 rapports]	[tiptronic 8 rapports]
Poids/Volumes			
Poids à vide <sup>3</sup> en kg	1 805 [1 845]	1 805 [1 845]	[1 915]
Poids total autorisé en kg	2 340 [2 380]	2 340 [2 380]	[2 450]
Poids sur pavillon/à la flèche autorisé en kg	75/100 [75/100]	75/100 [75/100]	[75/100]
Poids remorqué autorisé <sup>4</sup> en kg non freiné	750 [750]	750 [750]	[750]
pente 12 <span> </span> %	2 000 [2 000]	2 000 [2 000]	[2 400]
pente 8 <span> </span> %	2 200 [2 400]	2 400 [2 400]	[2 400]
Volume du réservoir env. en l	75 [75]	75 [75]	[75]
Performances/Consommations <sup>6</sup>			
Vitesse maximale en km/h	210 [205]	228 [228]	[234]
Accélération 0–100 km/h en s	8,5 [8,2]	7,2 [6,9]	[5,9]
Carburant	Super sans soufre 95 RON <sup>10</sup>	Super sans soufre 95 RON <sup>10</sup>	Super sans soufre 95 RON <sup>10</sup>
Consommations <sup>8, 9</sup> en l/100 km urbaines	9,8–9,3 [8,7–8,5]	9,8–9,3 [8,7–8,5]	[11,4]
routières	6,9–6,4 [6,8–6,5]	6,9–6,4 [6,8–6,5]	[6,9]
mixtes	7,9–7,5 [7,5–7,2]	7,9–7,5 [7,5–7,2]	[8,5]
Emissions CO <sub>2</sub> <sup>8, 9</sup> en g/km mixtes	181–172 [174–168]	181–172 [174–168]	[199]
Norme de dépollution	EU6 [EU6]	EU6 [EU6]	[EU5]

[ ] Valeurs pour S tronic/tiptronic. Observations <sup>1</sup> à <sup>12</sup> voir page 107.





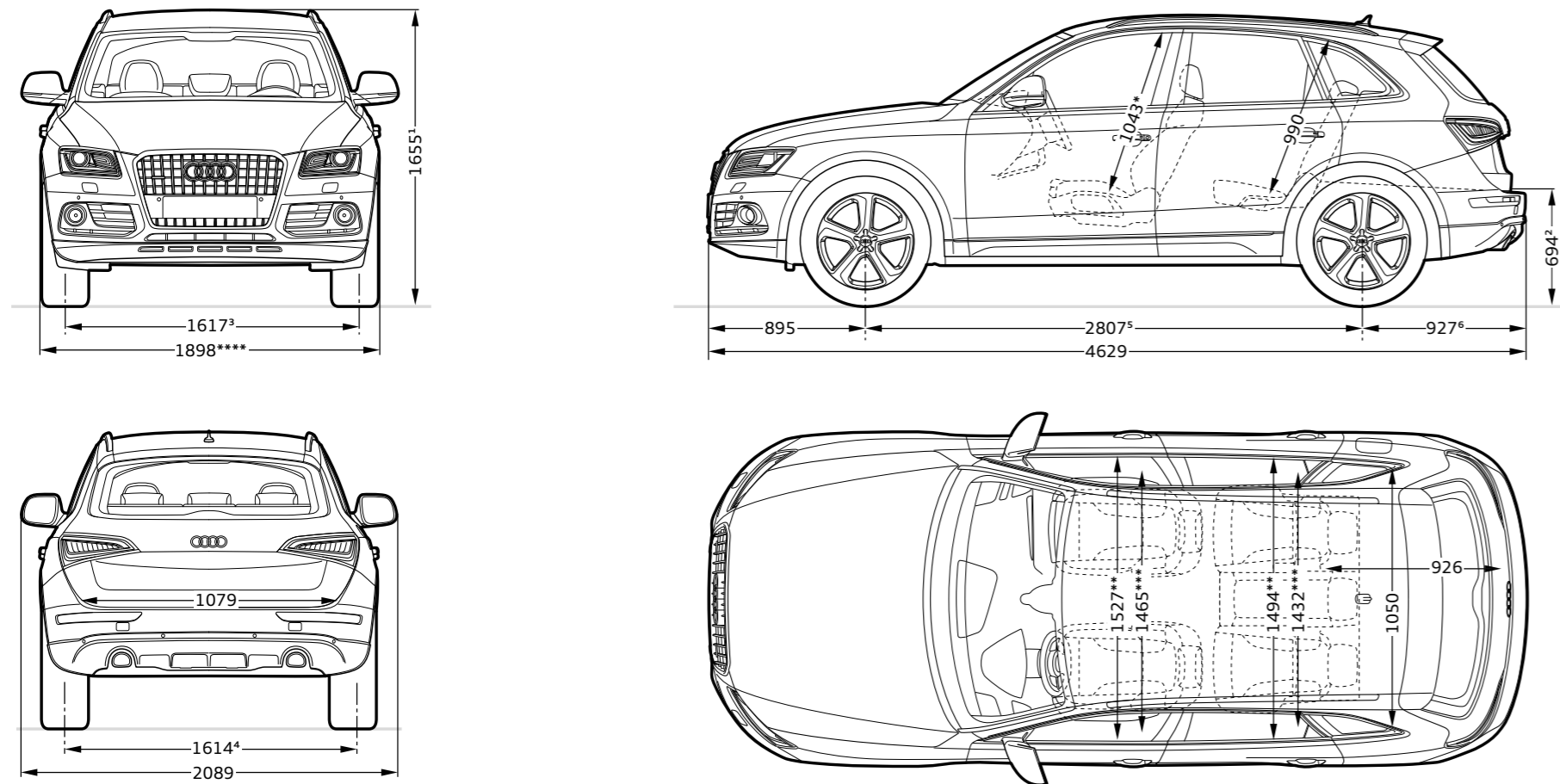

Audi Q5/Q5 hybrid quattro

**Dimensions en millimètres.**

Dimensions pour poids à vide.

Volume du coffre, 540/1 560 l sur Q5 et 460/1 480 l sur Q5 hybrid quattro (seconde valeur : avec dossier de banquette arrière rabattu et chargement jusqu'au pavillon).

Diamètre de braquage env. 11,6 m.

\* Espace max. au-dessus de la tête. \*\* Largeur aux coudes. \*\*\* Largeur aux épaules.

\*\*\*\* Pour le pack Esthétique offroad Audi exclusive : 1 911.

Dimensions Q5 hybrid quattro : <sup>1</sup> 1 625. <sup>2</sup> 665. <sup>3</sup> 1 625. <sup>4</sup> 1 620. <sup>5</sup> 2 812. <sup>6</sup> 922.Dimensions Q5 avec traction avant : <sup>1</sup> 1 627. <sup>2</sup> 668. <sup>3</sup> 1 625. <sup>4</sup> 1 620. <sup>5</sup> 2 812. <sup>6</sup> 922.

Audi SQ5 TDI

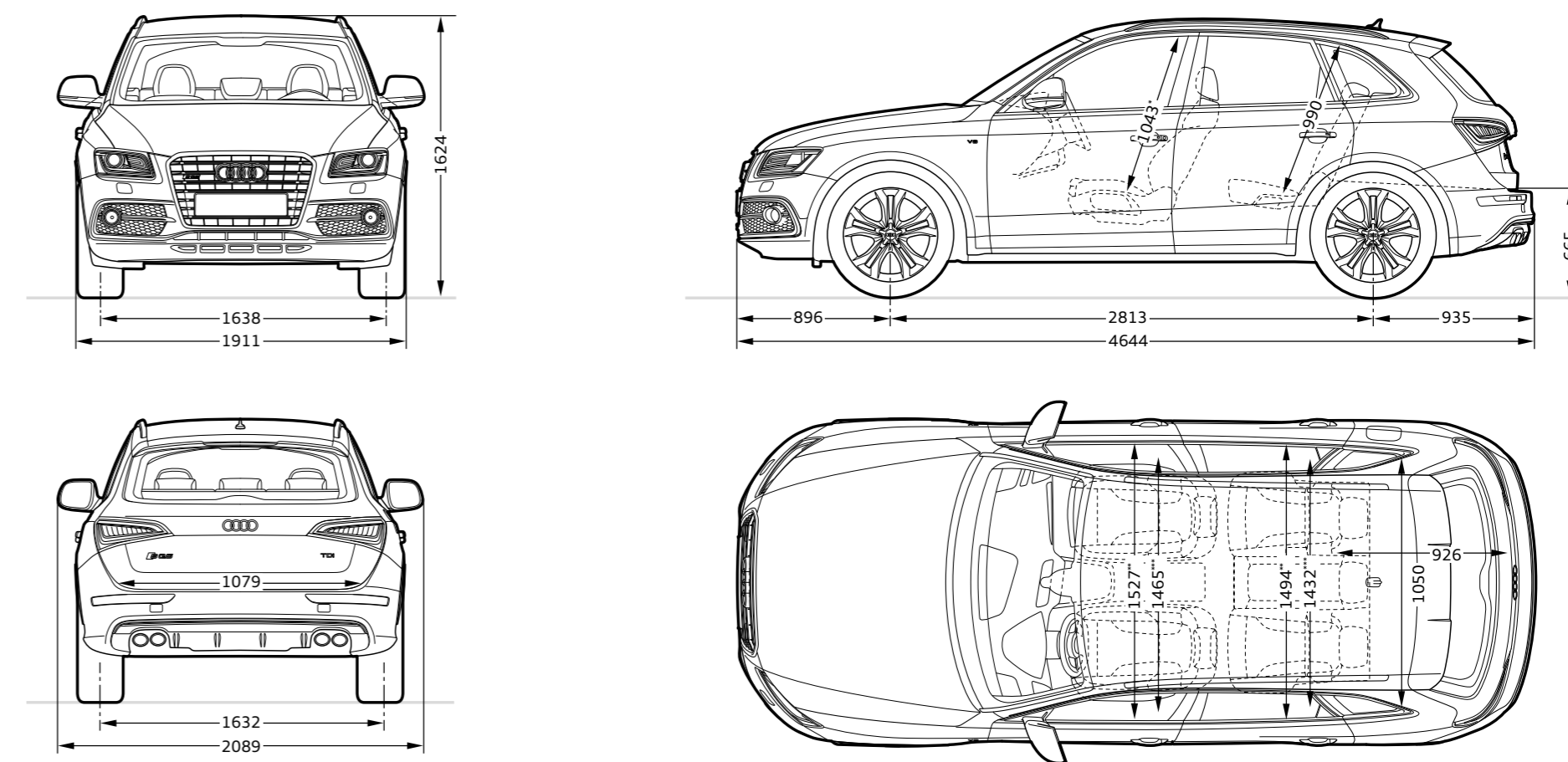
**Dimensions en millimètres.**













Dimensions pour poids à vide.



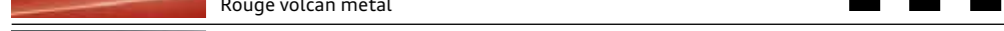



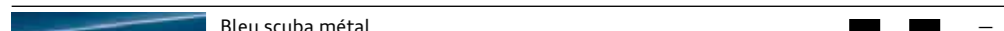



Volume du coffre, 540/1 560 l (seconde valeur : avec dossier de banquette arrière rabattu et chargement jusqu'au pavillon).









Diamètre de braquage env. 11,6 m.







\* Espace max. au-dessus de la tête. \*\* Largeur aux coudes. \*\*\* Largeur aux épaules.



	Page	Q5	Q5 hybrid quattro	SQ5 TDI
<b>Finitions et packs</b>	<b>66</b>			
Pack Extérieur S line		■	■	—
Pack Sport S line		■	■	—
Audi design selection brun Santos		■	■	—
Pack Esthétique offroad Audi exclusive		■	—	—
<b>Audi exclusive</b>	<b>72</b>			
Audi exclusive line		■	■	—
Audi exclusive line pour pack Sport S line		■	■	—
<b>Peintures unies</b>	<b>76</b>			
 Blanc ibis		□	□	□
 Noir brillant		□	□	□
<b>Peintures métallisées</b>	<b>76</b>			
 Blanc glacier métal		■	■	■
 Argent fleuret métal		■	■	■
 Brun maya métal		■	■	—
 Brun teck métal		■	■	—
 Rouge volcan métal		■	■	■
 Gris mousson métal		■	■	■
 Bleu lunaire métal		■	■	■
 Gris cuvée métal		■	■	—
 Bleu scuba métal		■	■	—
 Bleu utopia métal		■	■	—
 Noir mythic métal		■	■	■

	Page	Q5	Q5 hybrid quattro	SQ5 TDI
<b>Peintures nacrées</b>	<b>77</b>			
 Gris volcan nacré		■	■	■
 Gris Daytona nacré		■ <sup>1</sup>	■ <sup>1</sup>	■
 Bleu Sepang nacré		—	—	■
<b>Peinture cristal</b>	<b>77</b>			
 Noir panthère cristal		—	—	■
<b>Peintures individuelles</b>	<b>77</b>			
 Peintures individuelles Audi exclusive		■	■	■
<b>Peintures contrastées<sup>2</sup>/Peintures intégrales</b>	<b>77</b>			
 Noir mat		■	■	—
 Gris platine mat		■	■	—
Peintures intégrales		■	□	□
<b>Jantes/Pneus</b>	<b>78</b>			
 Jantes 17" en aluminium forgé style 7 branches		□	—	—
 Jantes 17" en aluminium coulé style 6 branches		■	—	—
 Jantes 18" en aluminium coulé style 5 branches en V		■	—	—
 Jantes 18" en aluminium coulé style 5 branches en étoile		■	—	—

	Page	Q5	Q5 hybrid quattro	SQ5 TDI
 Jantes 19" en aluminium coulé style 5 branches en étoile		■	■	—
 Jantes 19" en aluminium coulé style 5 branches, partiellement polies <sup>3</sup>		■	■	—
 Jantes 19" en aluminium coulé style 10 branches en turbines (style hybrid)		—	□	—
 Jantes 19" en aluminium coulé Audi Sport style 5 branches		□ <sup>4</sup>	□ <sup>4</sup>	—
 Jantes 19" en aluminium coulé Audi Sport style 5 branches offroad		■	■	—
 Jantes 19" en aluminium coulé Audi Sport style 10 branches		■	■	—
 Jantes 19" en aluminium coulé Audi Sport style 10 branches finition titane mat, polies brillant <sup>3</sup>		■	■	—
 Jantes 20" en aluminium coulé style 10 branches en turbines (style hybrid) gris contrasté, partiellement polies <sup>3</sup>		—	■	—

	Page	Q5	Q5 hybrid quattro	SQ5 TDI
 Jantes 20" en aluminium coulé style 5 branches, gris contrasté, partiellement polies <sup>3</sup>		■	■	—
 Jantes 20" en aluminium coulé style 5 branches parallèles		—	—	□
 Jantes 20" en aluminium coulé Audi Sport style 5 branches doubles offroad		■	■	■
 Jantes 20" en aluminium coulé Audi Sport style 5 branches segmentées		■	■	—
 Jantes 20" en aluminium coulé Audi Sport style 5 branches segmentées finition titane mat		■	■	—
 Jantes 20" en aluminium coulé Audi Sport style 5 branches en V finition titane mat, polies brillant <sup>3</sup>		■	■	■
 Jantes 20" en aluminium coulé Audi Sport style 10 branches en Y		■	■	■
 Jantes 20" en aluminium coulé Audi Sport style 10 branches en Y, noir brillant		■	■	□ <sup>5</sup>

□ De série ■ En option □ De série/en option selon le modèle — Non disponible







Possibilité de variations selon les pays. Votre partenaire Audi local vous indiquera quels équipements sont disponibles de série ou en option dans votre pays.

Vous trouverez une sélection d'équipements plus détaillés à partir de la page 54.

<sup>1</sup> Uniquement en combinaison avec le pack Sport S line. <sup>2</sup> Selon la peinture extérieure choisie. <sup>3</sup> Veuillez consulter les spécificités concernant les jantes à la page 107.

<sup>4</sup> De série avec le pack Sport S line. <sup>5</sup> De série pour SQ5 TDI plus.

















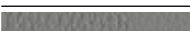

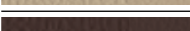
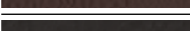
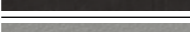

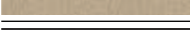

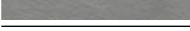
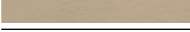

	Page	Q5	Q5 hybrid quattro	SQ5 TDI
<b>Jantes/Pneus (suite)</b>	<b>78</b>			
 Jantes 20" en aluminium coulé Audi Sport style 7 branches doubles, noir anthracite brillant <sup>1</sup>		■	■	■
 Jantes 21" en aluminium coulé Audi Sport style 5 branches doubles en étoile finition titane brillant, polies brillant <sup>2</sup>		■ <sup>3</sup>	■ <sup>3</sup>	■
 Jantes 21" en aluminium coulé Audi Sport style 5 branches doubles en étoile noir brillant, polies brillant <sup>2</sup>		■ <sup>4</sup>	—	■ <sup>5</sup>
 Jantes hiver 17" en aluminium forgé style 7 branches <sup>6</sup>		■	■	—
 Jantes hiver 17" en aluminium coulé style 6 branches <sup>7</sup>		■	—	—
 Jantes hiver 19" en aluminium coulé style 5 branches parallèles		—	—	■
 Jantes hiver 20" en aluminium coulé style 5 branches		■	■	■
Set de réparation pour pneus		□	□	□
Roue de secours pliante		■	—	■
Affichage du contrôle de la pression des pneus		■	■	■

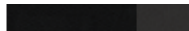
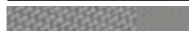
□ De série ■ En option □ De série/en option selon le modèle — Non disponible

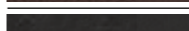
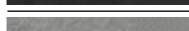
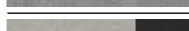
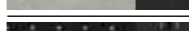
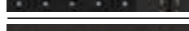
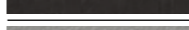
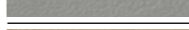
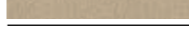

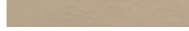

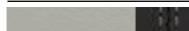

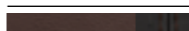
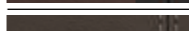
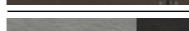
Possibilité de variations selon les pays. Votre partenaire Audi local vous indiquera quels équipements sont disponibles de série ou en option dans votre pays.

Vous trouverez une sélection d'équipements plus détaillés à partir de la page 54.

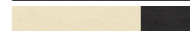
	Page	Q5	Q5 hybrid quattro	SQ5 TDI
Ecrous de roues antivol		■	■	□
Outillage de bord		□	□	□
Cric		■	—	■
<b>Sièges</b>	<b>80</b>			
Sièges normaux à l'avant		□	□	—
Sièges Sport à l'avant		□ <sup>8</sup>	□ <sup>8</sup>	□
Sièges confort climatisés à l'avant		■	■	■
<b>Selleries pour sièges normaux à l'avant</b>	<b>82</b>			
 Tissu Steppe noir-argent		□	□	—
 Tissu Steppe gris titane		□	□	—
 Tissu Havane noir-brun maya		■	■	—
 Tissu Havane gris titane		■	■	—
 Tissu Havane beige pistache		■	■	—
 Cuir/similicuir noir		■	■	—
 Cuir/similicuir gris titane		■	■	—
 Cuir/similicuir beige pistache		■	■	—
 Cuir/similicuir brun marronnier		■	■	—
 Cuir Milano noir		■	■	—
 Cuir Milano gris titane		■	■	—
 Cuir Milano beige pistache		■	■	—
 Cuir Nappa fin noir		■	■	—
 Cuir Nappa fin gris titane		■	■	—
 Cuir Nappa fin beige pistache		■	■	—
 Cuir Nappa fin brun marronnier		■	■	—
 Selleries en cuir Audi exclusive <sup>9</sup>		■	■	—





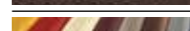





	Page	Q5	Q5 hybrid quattro	SQ5 TDI
<b>Selleries pour sièges Sport à l'avant</b>	<b>82</b>			
 Tissu Sprint/cuir noir avec surpiqûres contrastées <sup>3</sup>		■	■	—
 Tissu Micron noir/cuir noir		■	■	—
 Tissu Micron gris titane/cuir gris titane		■	■	—
 Cuir/similicuir noir		■	■	—
 Cuir/similicuir brun marronnier		■	■	—
 Alcantara/cuir noir		■	■	□
 Alcantara/cuir gris titane		■	■	—
 Alcantara/cuir argent lunaire/noir		—	—	□
 Alcantara perforé/cuir noir avec surpiqûres contrastées <sup>3</sup>		■	■	—
 Cuir Milano noir		■	■	—
 Cuir Milano gris titane		■	■	—
 Cuir Milano beige pistache		■	■	—
 Cuir Nappa fin noir		■	■	—
 Cuir Nappa fin gris titane		■	■	—
 Cuir Nappa fin beige pistache		■	■	—
 Cuir Nappa fin brun marronnier		■	■	—
 Cuir Nappa fin noir avec surpiqûres contrastées		—	—	■
 Cuir Nappa fin argent lunaire/noir avec surpiqûres contrastées		—	—	■
 Cuir Nappa fin rouge magma/noir avec surpiqûres contrastées		—	—	■
 Cuir Nappa fin brun marronnier/noir avec surpiqûres contrastées		—	—	■
 Cuir Nappa fin brun Santos avec surpiqûres contrastées <sup>10</sup>		■	■	—
 Cuir Nappa fin gris nuage/noir <sup>11</sup>		■	■	—
 Cuir Nappa fin brun cognac/noir <sup>11</sup>		■	■	—

<sup>1</sup>Uniquement avec transmission intégrale permanente quattro. <sup>2</sup>Veuillez consulter les spécificités concernant les jantes à la page 107. <sup>3</sup>Uniquement en combinaison avec le pack Sport S line. <sup>4</sup>Uniquement en combinaison avec S line competition plus. <sup>5</sup>Uniquement pour SQ5 TDI plus. <sup>6</sup>Sauf pour 2.0 TDI (110 kW) avec traction avant. <sup>7</sup>Uniquement pour 2.0 TDI (110 kW) avec traction avant. <sup>8</sup>De série avec le pack Sport S line. <sup>9</sup>Disponible en cuir Nappa fin. <sup>10</sup>Uniquement avec Audi design selection. <sup>11</sup>Uniquement avec Audi exclusive line. <sup>12</sup>Disponible en cuir Nappa fin et Alcantara/cuir Nappa fin. <sup>13</sup>Disponible en cuir Valcona. <sup>14</sup>De série pour SQ5 TDI plus.

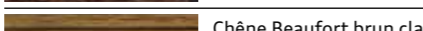
	Page	Q5	Q5 hybrid quattro	SQ5 TDI
 Cuir Nappa fin blanc albâtre/noir <sup>11</sup>		■	■	—
 Selleries en cuir Audi exclusive <sup>12</sup>		■	■	■
<b>Selleries pour sièges confort climatisés à l'avant</b>	<b>82</b>			
 Cuir Milano perforé noir		■	■	■
 Cuir Milano perforé gris titane		■	■	—
 Cuir Milano perforé beige pistache		■	■	—
 Cuir Milano perforé brun marronnier		■	■	■
 Selleries en cuir Audi exclusive <sup>13</sup>		■	■	■
<b>Packs Cuir et Design</b>	<b>84</b>			
Accoudoirs revêtus de cuir dans les contreportes		■	■	□ <sup>14</sup>
Casquette de tableau de bord revêtue de cuir Audi exclusive avec surpiqûres contrastées		■	■	■
Pack Cuir		■	■	■
Pack Design tissu Havane avec sièges normaux à l'avant		■	■	—
Pack Design tissu Micron/cuir avec sièges Sport à l'avant		■	■	—
Pack Design cuir/similicuir avec sièges normaux à l'avant		■	■	—
Pack Design cuir/similicuir avec sièges Sport à l'avant		■	■	—
Pack Design Alcantara/cuir avec sièges Sport à l'avant		■	■	—
Pack Design cuir Milano avec sièges normaux à l'avant		■	■	—
Pack Design cuir Milano avec sièges Sport à l'avant		■	■	—
Pack Design cuir Nappa fin avec sièges normaux à l'avant		■	■	—
Pack Design cuir Nappa fin avec sièges Sport à l'avant		■	■	—
Pack Design Alcantara/cuir Audi exclusive avec sièges Sport à l'avant		■	■	■
Pack Design cuir Nappa fin Audi exclusive		■	■	—
Pack Design cuir Nappa fin Audi exclusive avec sièges Sport à l'avant		■	■	■

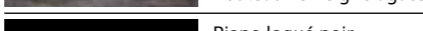

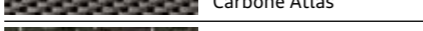
	Page	Q5	Q5 hybrid quattro	SQ5 TDI
<b>Packs Cuir et Design (suite)</b>				
Pack Design cuir Nappa fin Plus Audi exclusive		■	■	–
Pack Design cuir Nappa fin Plus Audi exclusive avec sièges Sport à l'avant		■	■	■
Pack Design cuir Nappa fin avec piquage en losange avec sièges Sport à l'avant		–	–	□ <sup>1</sup>
Pack Design cuir Nappa fin Plus avec piquage en losange Audi exclusive avec sièges Sport à l'avant		–	–	■
Pack Design cuir Valcona Audi exclusive avec sièges confort climatisés à l'avant		■	■	■
Pack Design cuir Valcona Plus Audi exclusive avec sièges confort climatisés à l'avant		■	■	■
<b>Confort d'assise</b>	<b>85</b>			
Siège conducteur, réglable électriquement		■	■	–
Sièges avant, réglables électriquement		■	■	□
Sièges avant, réglables électriquement avec fonction mémoire pour le siège conducteur		■	■	■
Appui lombaire à 4 axes pour les sièges avant		■	■	□
Chauffage des sièges à l'avant		■	■	■
Chauffage des sièges à l'avant et à l'arrière		■	■	■
Accoudoir central à l'avant		■	■	□
Poignées de maintien		□	–	–
Siège passager avant, rabattable		■	■	–
<b>Sièges à l'arrière</b>	<b>85</b>			
Accoudoir central à l'arrière		□	□	□
Sièges arrière		□	–	□
Banquette arrière plus		■	□	□ <sup>1</sup>
<b>Ciel de pavillon</b>	<b>85</b>			
Ciel de pavillon en tissu argent lunaire		□	□	■
Ciel de pavillon en tissu beige soie		□	□	■

	Page	Q5	Q5 hybrid quattro	SQ5 TDI
Ciel de pavillon en tissu noir		□ <sup>2</sup>	□ <sup>2</sup>	□
Ciel de pavillon en Alcantara		■	■	■
Ciel de pavillon en Alcantara noir Audi exclusive avec surpiqûres contrastées		■	■	■
<b>Applications décoratives</b>	<b>86</b>			
 Argent micrométallique		□	□	–
 Aluminium satellite		■	■	–
 Aluminium brossé mat		□ <sup>3</sup>	□ <sup>3</sup>	□
 Ronce de noyer brun foncé		■	■	–
 Frêne veiné brun naturel		■ <sup>4</sup>	■ <sup>4</sup>	–
 Chêne Beaufort brun clair		■	■	–
 Bouleau veiné gris agate naturel <sup>5</sup>		■	■	–
 Piano laqué noir		■ <sup>4</sup>	■ <sup>4</sup>	■
 Aluminium/bois Beaufort noir		■ <sup>4</sup>	■ <sup>4</sup>	■
 Carbone Atlas		–	–	■
 Carbone Audi exclusive		■	■	■
 Applications décoratives bois Audi exclusive		■	■	■
 Applications décoratives laquées de couleur Audi exclusive		–	–	■
<b>Phares</b>	<b>88</b>			
Phares		□	□	–
Xénon plus incluant lave-phares		■	■	□
adaptive light		■	■	■
Lave-phares <sup>6</sup>		■	■	□
Assistant de feux de route		■	■	■
Détecteur de pluie et de luminosité		■	■	■
Feux arrière		□	□	–

	Page	Q5	Q5 hybrid quattro	SQ5 TDI
Feux arrière à LED <sup>6</sup>		■	■	□
Phares antibrouillard		□	□	□
<b>Eclairage intérieur</b>	<b>88</b>			
Eclairage intérieur		□	□	□
Pack Eclairage		■	■	□
<b>Design extérieur</b>	<b>89</b>			
Identification du modèle/Inscription		□	□	□
Audi Singleframe		□	□	□
Extensions de bas de caisse		–	–	□
Pare-chocs avant		□	□	□
Diffuseur arrière		■ <sup>7</sup>	–	□
Rampes de pavillon, anodisées		□	□	□
Rampes de pavillon noires		■	■	□ <sup>1</sup>
Becquet de pavillon		□	□	□
Becquet de pavillon S		–	–	□
Sorties d'échappement		□	□	□
Pack Brillance		■	■	□
Pack Brillance noir Audi exclusive		■	■	□ <sup>1</sup>
<b>Design intérieur</b>	<b>89</b>			
Style aluminium à l'intérieur		□	□	□
Tapis complémentaires à l'avant		□	□	–
Tapis complémentaires à l'avant et à l'arrière		■	■	□
Tapis complémentaires Audi exclusive		■	■	■
Moquette et tapis complémentaires Audi exclusive		■	■	■
Pédalier et repose-pied en acier inoxydable		–	–	□

	Page	Q5	Q5 hybrid quattro	SQ5 TDI
Moules de seuil en plastique		□	–	–
Moules de seuil et protection du seuil de chargement		□ <sup>2</sup>	□ <sup>2</sup>	□
<b>Volants/Commandes</b>	<b>89</b>			
Volant en cuir style 4 branches		□	–	–
Volant multifonction en cuir style 4 branches		■	□	–
Volant Sport en cuir style 3 branches style Q		□ <sup>2</sup>	–	–
Volant Sport multifonction en cuir style 3 branches style Q		□ <sup>2</sup>	□ <sup>2</sup>	□
Volant Sport multifonction en cuir style 3 branches, aplati en bas		■	■	■
Pommeau de levier/sélecteur de vitesses en cuir		□ <sup>2</sup>	□ <sup>2</sup>	■
Pommeau de levier de vitesses Audi exclusive en aluminium		■	–	–
Jante de volant avec segments en bois Audi exclusive		■	■	–
Commandes en cuir Audi exclusive		■	■	■
Pommeau de sélecteur de vitesses		–	–	□
<b>Rétroviseurs</b>	<b>90</b>			
Rétroviseurs extérieurs avec clignotants à LED intégrés, réglables électriquement		□	□	□
Rétroviseurs extérieurs, également dégivrants		■	■	■
Rétroviseurs extérieurs, également dégivrants et rabattables électriquement		■	■	■
Rétroviseurs extérieurs, également dégivrants, rabattables électriquement et jour/nuit automatiques		■	■	■
Rétroviseurs extérieurs, également dégivrants, rabattables électriquement et jour/nuit automatiques avec fonction mémoire		■	■	■
Boîtiers de rétroviseurs extérieurs style aluminium		–	–	□
Boîtiers de rétroviseurs en noir brillant		–	–	□ <sup>8</sup>
Rétroviseur intérieur, jour/nuit manuel		□	□	□
Rétroviseur intérieur, jour/nuit automatique		■	■	■

□ De série ■ En option □ De série/en option selon le modèle – Non disponible

Possibilité de variations selon les pays. Votre partenaire Audi local vous indiquera quels équipements sont disponibles de série ou en option dans votre pays.

Vous trouverez une sélection d'équipements plus détaillés à partir de la page 54.

<sup>1</sup> De série pour SQ5 TDI plus. <sup>2</sup> De série avec le pack Sport S line. <sup>3</sup> De série avec le pack Sport S line ou en option avec Audi exclusive line. <sup>4</sup> Uniquement avec pack Sport S line.

<sup>5</sup> Uniquement avec Audi design selection. <sup>6</sup> Fait partie de l'équipement Xénon plus incluant lave-phares. <sup>7</sup> Uniquement avec pack Extérieur S line. <sup>8</sup> Uniquement pour SQ5 TDI plus.



	Page	Q5	Q5 hybrid quattro	SQ5 TDI
<b>Système de toit</b>	<b>90</b>			
Toit panoramique en verre		■	■	■
<b>Vitrage</b>	<b>91</b>			
Vitres athermiques, teintées vertes		□	□	□
Vitres surteintées (vitrage Privacy)		■	■	■
Lave-essuie-glace		□	□	□
Pare-soleil		□	□	□
Pare-soleil, coulissants		■	■	■
Rideaux pare-soleil, manuels, pour les vitres de portières arrière		■	■	■
<b>Climatisation</b>	<b>91</b>			
Climatisation automatique		□	□	□
Climatisation automatique confort 3 zones		■	■	■
Chauffage/ventilation stationnaire		■	–	■
<b>Systèmes de verrouillage</b>	<b>91</b>			
Serrure de contact		□	□	□
Clé à fréquence radio		□	□	□
Protection antidémarrage, électronique		□	□	□
Touche moteur Start/Stop		■	■	■
Clé confort		■	■	■
Capot de coffre, à ouverture et fermeture électriques		■	■	■
Ouvre-porte de garage (HomeLink)		■	■	■
Alarme antivol		■	■	■
Système de repérage satellite Audi <sup>1</sup>		■	■	■

	Page	Q5	Q5 hybrid quattro	SQ5 TDI
<b>Rangement/Transport</b>	<b>92</b>			
Barres de toit		□	□	□
Vide-poches		□	□	□
Console centrale		□	□	–
Pack Rangement		■	■	■
Sac à skis et snowboards		■	■	■
Éliletons de fixation		□	□	□
Système de glissières avec kit de fixation		■	–	■
Filet de séparation		■	■	■
Plancher de chargement, amovible		□	□	□
Tapis réversible		■	–	■
Bac antisalissures		■	–	■
Porte-boissons		□	□	□
Porte-boissons, climatisé		■	■	■
Allume-cigare et cendrier		□	□	□
Prise de courant 12 volts		□	□	□
Préparation pour crochet d'attelage <sup>2</sup>		■	■	■
Crochet d'attelage		■	■	■
<b>MMI®/Navigation</b>	<b>92</b>			
Instrumentation		□	□	□
Wattmètre sur l'instrumentation		–	□	–
Système d'information du conducteur		■	–	–
Système d'information du conducteur avec écran couleur		■	□	□

	Page	Q5	Q5 hybrid quattro	SQ5 TDI
Recommandation de repos		□	□	□
Navigation MMI®		■	–	■
Navigation MMI® plus		■	□	■
<b>Divertissement</b>	<b>93</b>			
Autoradio chorus		□	–	□
Autoradio concert		■	–	■
Autoradio symphony		■	–	■
Réception radio numérique		■	■	■
Réception TV numérique		■	–	■
Audi music interface		■	■	■
Changeur CD		■	■	■
Système audiophonique Audi		■	□	■
Bang & Olufsen Sound System		■	■	■
Préparation pour Rear Seat Entertainment		■	■	■
<b>Communication</b>	<b>94</b>			
Audi connect incluant téléphone de voiture		■	■	■
Interface Bluetooth		■	■	■
Préparation pour téléphone portable (Bluetooth)		■	■	■
Téléphone de voiture Bluetooth		■	–	■
Combiné de téléphone à l'avant pour téléphone de voiture		■	■	■
<b>Systèmes d'assistance</b>	<b>95</b>			
Audi hold assist		■ <sup>3</sup>	–	■
Contrôle de descente		□	□	□
Audi parking system à l'arrière		■	■	■

	Page	Q5	Q5 hybrid quattro	SQ5 TDI
Audi parking system plus		■	■	■
Audi parking system plus avec caméra de recul		■	■	■
Régulateur de vitesse		■	■	■
adaptive cruise control		■	–	■
Audi side assist		■	■	■
Audi active lane assist		■	■	■
Pack Assistance		■	–	■
<b>Dynamique de conduite/Freinage</b>	<b>96</b>			
Audi drive select		■	–	■
Châssis dynamique		□	□	–
Châssis Sport S line <sup>4</sup>		□	–	–
Châssis Sport S		–	–	□
Châssis avec amortissement piloté <sup>5</sup>		■	–	–
Traction avant <sup>6</sup>		□	–	–
quattro®		□ <sup>5</sup>	□	□
quattro® avec différentiel Sport		–	–	□ <sup>7</sup>
Boîte mécanique 6 vitesses <sup>8</sup>		□	–	–
S tronic® <sup>8</sup>		□	–	–
tiptronic		□ <sup>8</sup>	□	□
Direction assistée électromécanique		□	□	□
Direction dynamique		■ <sup>5</sup>	–	■
Système de freinage		□	□	□
Etriers de frein, laqués noir		–	–	□
Etriers de frein, laqués rouge		–	–	■
Frein de stationnement électromécanique		□	□	□

□ De série ■ En option – Non disponible

Possibilité de variations selon les pays. Votre partenaire Audi local vous indiquera quels équipements sont disponibles de série ou en option dans votre pays.

Vous trouverez une sélection d'équipements plus détaillés à partir de la page 54.

<sup>1</sup>Système de repérage satellite de seconde monte disponible dans les Accessoires d'Origine Audi. <sup>2</sup>Crochet d'attelage de seconde monte disponible dans les Accessoires d'Origine Audi. <sup>3</sup>Uniquement pour versions avec S tronic/tiptronic.

<sup>4</sup>Uniquement en combinaison avec le pack Sport S line. <sup>5</sup>Non disponible pour 2.0 TDI (110 kW) avec traction avant. <sup>6</sup>Uniquement pour 2.0 TDI (110 kW). <sup>7</sup>Uniquement pour SQ5 TDI plus. <sup>8</sup>La disponibilité de la motorisation souhaitée peut être consultée dans les caractéristiques techniques.



	Page	Q5	Q5 hybrid quattro	SQ5 TDI
<b>Technique/Sécurité</b>	<b>97</b>			
Système antiblocage des roues (ABS) avec répartiteur électronique de freinage (EBV)	<input type="checkbox"/>	<input type="checkbox"/>	<input type="checkbox"/>	<input type="checkbox"/>
Antipatinage (ASR)	<input type="checkbox"/>	<input type="checkbox"/>	<input type="checkbox"/>	<input type="checkbox"/>
Blocage électronique de différentiel (EDS)	<input type="checkbox"/>	<input type="checkbox"/>	<input type="checkbox"/>	<input type="checkbox"/>
Contrôle électronique de stabilisation (ESC)	<input type="checkbox"/>	<input type="checkbox"/>	<input type="checkbox"/>	<input type="checkbox"/>
Récupération	<input type="checkbox"/>	<input type="checkbox"/>	<input type="checkbox"/>	<input type="checkbox"/>
Système Start-Stop	<input type="checkbox"/>	<input type="checkbox"/>	<input type="checkbox"/>	<input type="checkbox"/>
Audi TDI clean diesel <sup>1</sup>	<input type="checkbox"/>	–	<input type="checkbox"/>	<input type="checkbox"/>
Dispositif anti-erreur de carburant	<input type="checkbox"/> <sup>2</sup>	–	<input type="checkbox"/>	<input type="checkbox"/>
Airbags	<input type="checkbox"/>	<input type="checkbox"/>	<input type="checkbox"/>	<input type="checkbox"/>
Airbags latéraux à l'avant et système d'airbags de tête	<input checked="" type="checkbox"/>	<input checked="" type="checkbox"/>	<input checked="" type="checkbox"/>	<input checked="" type="checkbox"/>
Airbags latéraux à l'arrière	<input checked="" type="checkbox"/>	<input checked="" type="checkbox"/>	<input checked="" type="checkbox"/>	<input checked="" type="checkbox"/>
Système d'appui-tête intégral	<input type="checkbox"/>	<input type="checkbox"/>	<input type="checkbox"/>	<input type="checkbox"/>
Colonne de direction de sécurité	<input type="checkbox"/>	<input type="checkbox"/>	<input type="checkbox"/>	<input type="checkbox"/>
Ceintures de sécurité	<input type="checkbox"/>	<input type="checkbox"/>	<input type="checkbox"/>	<input type="checkbox"/>
Fixation pour sièges enfants ISOFIX et Top Tether pour les sièges extérieurs arrière	<input type="checkbox"/>	<input type="checkbox"/>	<input type="checkbox"/>	<input type="checkbox"/>
Fixation pour sièges enfants ISOFIX pour le siège passager avant	<input checked="" type="checkbox"/>	<input checked="" type="checkbox"/>	<input checked="" type="checkbox"/>	<input checked="" type="checkbox"/>
Trousse de secours	<input checked="" type="checkbox"/>	<input checked="" type="checkbox"/>	<input checked="" type="checkbox"/>	<input checked="" type="checkbox"/>
Triangle de présignalisation	<input checked="" type="checkbox"/>	<input checked="" type="checkbox"/>	<input checked="" type="checkbox"/>	<input checked="" type="checkbox"/>
<b>Contrat de garantie Audi</b>	<b>97</b>			
Contrat de garantie Audi	<input checked="" type="checkbox"/>	<input checked="" type="checkbox"/>	<input checked="" type="checkbox"/>	<input checked="" type="checkbox"/>

Equipement du modèle Audi Q5 représenté (p. 4–21) :

Peinture : argent fleuret métal en peinture intégrale

Jantes : en aluminium coulé style 5 branches, gris contrasté, partiellement polies<sup>3</sup>

Sièges/Selleries : sièges Sport à l'avant en cuir Nappa fin brun marronnier

Applications décoratives : ronce de noyer brun foncé

Equipement du modèle Audi SQ5 TDI représenté (p. 22–35) :

Peinture : noir panthère cristal

Jantes : en aluminium coulé Audi Sport style 5 branches doubles en étoile, finition titane mat, polies brillant<sup>3</sup>

Sièges/Selleries : sièges Sport à l'avant en cuir Nappa fin argent lunaire/noir avec surpiqures contrastées

Applications décoratives : aluminium/bois Beaufort noir

De série    En option   – Non disponible

Possibilité de variations selon les pays. Votre partenaire Audi local vous indiquera quels équipements sont disponibles de série ou en option dans votre pays.

Vous trouverez une sélection d'équipements plus détaillés à partir de la page 54.

<sup>1</sup>Uniquement pour les versions TDI EU6.   <sup>2</sup>Uniquement pour les versions TDI.   <sup>3</sup>Veillez consulter les spécificités concernant les jantes à la page 107.



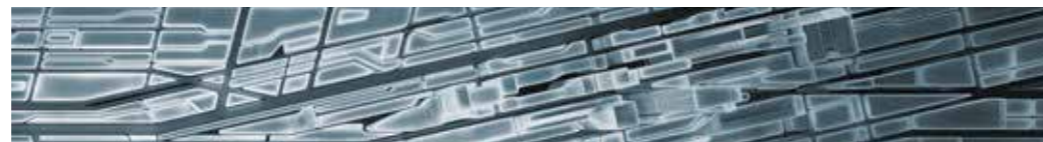

# Découvrez le monde d'Audi.

## Responsabilité

Vivre de manière responsable est un principe bien ancré dans la stratégie d'Audi. Outre la réussite économique et la compétitivité à l'échelon international, d'autres critères jouent également un rôle tout aussi important tels que la responsabilité vis-à-vis de nos collaborateurs et de la société ainsi que le respect de l'environnement et des ressources. Non seulement dans le détail – nos catalogues sont imprimés sur du papier certifié FSC – mais également dans les grandes lignes : Audi conçoit des voitures sportives et émotionnelles qui bénéficient en même temps d'une efficacité constamment améliorée.

A plus long terme, Audi vise la mobilité neutre en CO<sub>2</sub> avec ses produits. Plus généralement, Audi prépare progressivement ses usines à une production neutre en CO<sub>2</sub>. La marque s'engage également vis-à-vis de la société, notamment dans les domaines de l'éducation, de la technique et du social. Pour Audi, la durabilité est étroitement liée au regard porté sur l'avenir : avec l'Audi Urban Future Initiative, Audi examine plus profondément en collaboration avec des experts internationaux les défis urbains futurs et les tendances autour du thème de la mobilité.



## Expérience Audi

La fascination Audi a plusieurs facettes. L'Audi City Berlin, l'Audi City London et l'Audi City Pékin vous proposent par exemple un accès numérique à tous les modèles en grandeur nature et en temps réel. Visiter l'un des grands salons automobiles vaut également le détour. Audi y présente toujours ses nouveaux modèles et vous invite à une vision de l'avenir conçu sous le signe du « Vorsprung durch Technik » (L'avancée par la technologie). Pour connaître la manière dont Audi met en œuvre aujourd'hui ce concept, vous trouverez un aperçu fascinant dans les microsites « Vorsprung durch Technik » sur [www.audi.com](http://www.audi.com). Cependant, un regard sur le passé peut se révéler tout aussi enrichissant : dans le musée Audi museum mobile à Ingolstadt, l'histoire côtoie la haute technologie. Vous pouvez admirer au total 130 modèles historiques

d'exposition et des formes de présentations modernes en parfaite symbiose. Par ailleurs, l'Audi driving experience vous offre des expériences de conduite passionnantes et variées avec des modèles Audi modernes. Le plaisir de conduite pur est combiné ici à des effets d'apprentissage précieux. Une équipe composée d'instructeurs spécialement formés et hautement qualifiés vous aide à optimiser vos compétences de conduite en vous apportant des conseils pratiques. L'Audi driving experience center vous accueille également depuis peu à Neuburg, près d'Ingolstadt. Il comprend un circuit de 3,4 km de longueur maximale avec des combinaisons de virages rudes, un espace dynamique de 30 000 m<sup>2</sup> ainsi qu'un parcours offroad pour les modèles Q.



## Esprit d'équipe

Le sport automobile constitue un moteur de la marque. Audi a remporté depuis plusieurs années diverses séries de courses automobiles telles que les 24 Heures du Mans ou le DTM. Les valeurs que l'on retrouve dans de nombreux sports sont aussi déterminantes pour Audi : la précision, la passion et la technique. Il n'est donc pas étonnant qu'Audi s'engage également comme sponsor depuis des années dans le domaine sportif. Par exemple,

dans les sports d'hiver, Audi est depuis presque trente ans le sponsor principal de la Fédération allemande de ski (DSV) et également le partenaire officiel de 16 autres équipes nationales de ski alpin. Dans le domaine du football, nous soutenons des équipes nationales et internationales. De plus, Audi est le partenaire officiel de la Confédération Olympique et Sportive Allemande.

En achetant une Audi, vous vous décidez pour une marque qui offre plus. Plus d'individualité. Plus d'exclusivité. Plus de fascination.

## www.audi.com

Vous trouverez de plus amples informations au sujet des thèmes évoqués sur notre site Web : [www.audi.com](http://www.audi.com).



[www.audi.com](http://www.audi.com)



[configurator.audi.com](http://configurator.audi.com)



[www.audi.com/vorsprung-durch-technik](http://www.audi.com/vorsprung-durch-technik)



[www.audi.com/driving](http://www.audi.com/driving)



[www.audi.com/cr](http://www.audi.com/cr)





**AUDI AG**  
85045 Ingolstadt  
[www.audi.com](http://www.audi.com)  
Valable à partir de septembre 2015

Printed in Germany  
533/125D.25.46

Les versions et équipements du modèle présenté et décrit dans ce catalogue ainsi que certains services ne sont pas disponibles dans tous les pays. Les voitures figurant sur les photos comportent des équipements en option avec supplément de prix. Les informations concernant le détail de la livraison, l'aspect, les performances, les dimensions, les poids, les consommations et les frais d'entretien des véhicules correspondent aux données en notre possession lors de la mise sous presse. Sous réserve de variations de couleur et de forme par rapport aux images, d'erreurs et de défauts d'impression. Sous réserve de modifications. Toute reproduction totale ou partielle est interdite, sauf autorisation écrite de la société AUDI AG.

Le papier de ce catalogue est fabriqué à partir de cellulose blanchie sans chlore.

